

小学生男子団体

予選リーグ

| Aブロック (1～4コート) | 1 松山卓球教室 | 2 田中クラブジュニア | 3 津田ジュニアA | 4 鬼無卓球スポーツ少年団 | 得点 | 順位 |
|--------------------|----------|-------------|-----------|---------------|----|----|
| 1 松山卓球教室 (愛媛) | | 3 - 1 | 3 - 0 | 3 - 0 | 6 | 1 |
| 2 田中クラブジュニア (高知) | 1 - 3 | | 2 - 3 | 3 - 1 | 4 | 3 |
| 3 津田ジュニアA (徳島) | 0 - 3 | 3 - 2 | | 3 - 1 | 5 | 2 |
| 4 鬼無卓球スポーツ少年団 (香川) | 0 - 3 | 1 - 3 | 1 - 3 | | 3 | 4 |

| Bブロック (5～8コート) | 1 室戸J P | 2 北島ジュニア | 3 卓球家ジュニアB | 4 常盤HSクラブA | 得点 | 順位 |
|-----------------|---------|----------|------------|------------|----|----|
| 1 室戸J P (高知) | | 3 - 0 | 3 - 2 | 3 - 0 | 6 | 1 |
| 2 北島ジュニア (徳島) | 0 - 3 | | 1 - 3 | 3 - 2 | 4 | 3 |
| 3 卓球家ジュニアB (香川) | 2 - 3 | 3 - 1 | | 3 - 0 | 5 | 2 |
| 4 常盤HSクラブA (愛媛) | 0 - 3 | 2 - 3 | 0 - 3 | | 3 | 4 |

| Cブロック (9～12コート) | 1 助任ヤング卓球クラブ | 2 卓球家ジュニアA | 3 伊予つばさJ r | 4 津田ジュニアB | 得点 | 順位 |
|-------------------|--------------|------------|------------|-----------|----|----|
| 1 助任ヤング卓球クラブ (徳島) | | 1 - 3 | 1 - 3 | 3 - 0 | 4 | 3 |
| 2 卓球家ジュニアA (香川) | 3 - 1 | | 0 - 3 | 3 - 0 | 5 | 2 |
| 3 伊予つばさJ r (愛媛) | 3 - 1 | 3 - 0 | | 3 - 0 | 6 | 1 |
| 4 津田ジュニアB (徳島) | 0 - 3 | 0 - 3 | 0 - 3 | | 3 | 4 |

| Dブロック (13～16コート) | 1 ヴィスポことひら | 2 さくらエリートアカデミー | 3 初月スポーツ少年団 | 4 徳島ムーミンクラブ | 得点 | 順位 |
|---------------------|------------|----------------|-------------|-------------|----|----|
| 1 ヴィスポことひら (香川) | | 3 - 1 | 3 - 0 | 3 - 0 | 6 | 1 |
| 2 さくらエリートアカデミー (愛媛) | 1 - 3 | | 3 - 0 | 3 - 0 | 5 | 2 |
| 3 初月スポーツ少年団 (高知) | 0 - 3 | 0 - 3 | | 2 - 3 | 3 | 4 |
| 4 徳島ムーミンクラブ (徳島) | 0 - 3 | 0 - 3 | 3 - 2 | | 4 | 3 |

決勝トーナメント (予選1位を①④⑤⑧に抽選 2位を1位の反対ゾーンに抽選)

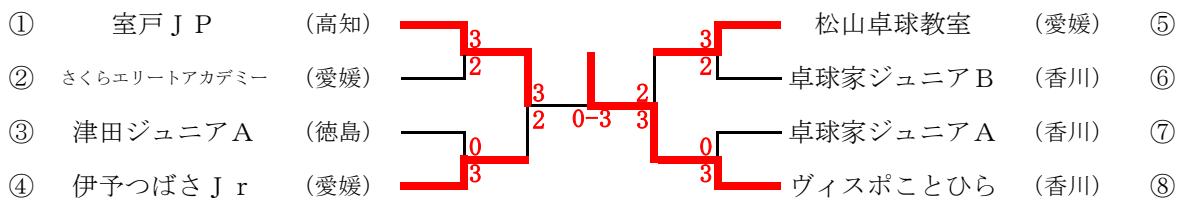

男子団体決勝戦

| チーム名 | 1 | 2 | 3 | 4 | 5 | 計 |
|------------------|---------------|----------|----------------|-------|-------|---|
| ヴィスポことひら (香川) | 片桐 由稀 | 三谷 竜雅 | 片桐 由稀 坂東 泰和 | 三谷 竜雅 | 坂東 泰和 | 3 |
| 対 | 6 11 11 14 11 | 11 11 11 | 13 11 11 | | | |
| 室戸J P (高知) | 山本 佳依 | 松岡侑希斗 | 松岡侑希斗 松本 夏綺 | 山本 佳依 | 松本 夏綺 | 0 |
| 対 | 11 7 8 16 7 | 4 5 8 | 11 5 6 | | | |

小学生女子団体

予選リーグ

| Aブロック (17～20コート) | | 1 城東クラブA | 2 ヴィスポことひらB | 3 First Step | 4 松山卓球教室B | 得点 | 順位 |
|------------------|-----------------|----------|-------------|--------------|-----------|----|----|
| 1 | 城東クラブA (徳島) | | 3 - 2 | 2 - 3 | 3 - 0 | 5 | 2 |
| 2 | ヴィスポことひらB (香川) | 2 - 3 | | 2 - 3 | 3 - 0 | 4 | 3 |
| 3 | First Step (高知) | 3 - 2 | 3 - 2 | | 3 - 1 | 6 | 1 |
| 4 | 松山卓球教室B (愛媛) | 0 - 3 | 0 - 3 | 1 - 3 | | 3 | 4 |

| Bブロック (21～24コート) | | 1 松山卓球教室A | 2 安芸クラブ | 3 卓球家ジュニア | 4 和田島クラブ | 得点 | 順位 |
|------------------|--------------|-----------|---------|-----------|----------|----|----|
| 1 | 松山卓球教室A (愛媛) | | 3 - 0 | 3 - 1 | 3 - 1 | 6 | 1 |
| 2 | 安芸クラブ (高知) | 0 - 3 | | 3 - 0 | 3 - 2 | 5 | 2 |
| 3 | 卓球家ジュニア (香川) | 1 - 3 | 0 - 3 | | 3 - 2 | 4 | 3 |
| 4 | 和田島クラブ (徳島) | 1 - 3 | 2 - 3 | 2 - 3 | | 3 | 4 |

| Cブロック (25～28コート) | | 1 ヴィスポことひらA | 2 常盤HSクラブA | 3 城東クラブB | 4 横浜JPC | 得点 | 順位 |
|------------------|----------------|-------------|------------|----------|---------|----|----|
| 1 | ヴィスポことひらA (香川) | | 3 - 0 | 3 - 0 | 3 - 0 | 6 | 1 |
| 2 | 常盤HSクラブA (愛媛) | 0 - 3 | | 3 - 2 | 3 - 2 | 5 | 2 |
| 3 | 城東クラブB (徳島) | 0 - 3 | 2 - 3 | | 1 - 3 | 3 | 4 |
| 4 | 横浜JPC (高知) | 0 - 3 | 2 - 3 | 3 - 1 | | 4 | 3 |

| Dブロック (29～32コート) | | 1 南国卓球ごめん | 2 福島卓球クラブ | 3 常盤HSクラブB | 4 あいはらスクール | 得点 | 順位 |
|------------------|---------------|-----------|-----------|------------|------------|----|----|
| 1 | 南国卓球ごめん (高知) | | 3 - 2 | 3 - 0 | 3 - 0 | 6 | 1 |
| 2 | 福島卓球クラブ (徳島) | 2 - 3 | | 3 - 0 | 3 - 0 | 5 | 2 |
| 3 | 常盤HSクラブB (愛媛) | 0 - 3 | 0 - 3 | | 1 - 3 | 3 | 4 |
| 4 | あいはらスクール (香川) | 0 - 3 | 0 - 3 | 3 - 1 | | 4 | 3 |

決勝トーナメント (予選1位を①④⑤⑧に抽選 2位を1位の反対ゾーンに抽選)

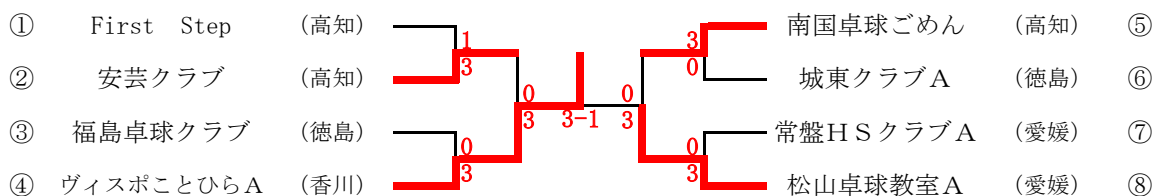

女子団体決勝戦

| チーム名 | 1 | 2 | 3 | 4 | 5 | 計 |
|-------------------|----------------|----------------|------------------|------------------|-------|---|
| ヴィスポことひらA (香川) | 三谷 愛姫 | 伊藤 七海 | 三谷 愛姫 安藤 愛花 | 伊藤 七海 | 安藤 愛花 | 3 |
| 対 | 10 11 14 3 | 7 11 11 11 | 11 11 9 2 11 | 9 11 11 3 11 | | |
| 松山卓球教室A (愛媛) | 3 | 1 | 2 | 2 | | 1 |
| 対 | 12 9 16 11 | 11 8 7 4 | 6 4 11 11 6 | 11 7 9 11 6 | | |
| | 篠原 夢空 | 山村理桜子 | 山村理桜子 山藤 結夢 | 篠原 夢空 | 山藤 結夢 | |

男子カデット14歳以下

(1 ~ 4 コート)

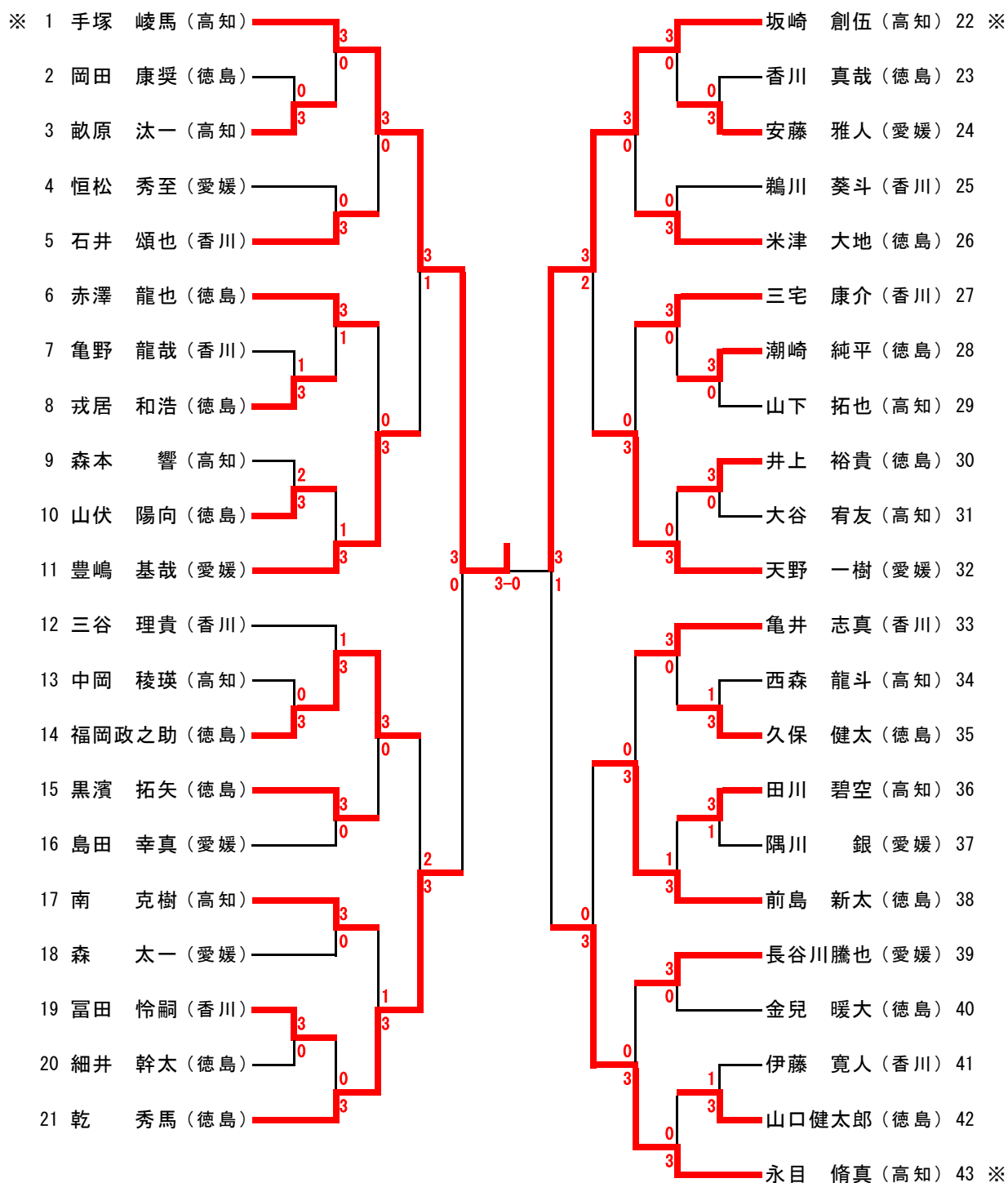

決勝戦

| | | | | | | | | | | | | | | | | | | | | | |
|-------------------|---|---|--|----|---|---|----|---|---|----|---|---|---|---|---|---|---|---|---|---|-------------------|
| <u>手塚 峻馬 (高知)</u> | 3 | (| <table style="margin: auto;"> <tr><td style="padding: 0 10px;">11</td><td style="padding: 0 10px;">—</td><td style="padding: 0 10px;">4</td></tr> <tr><td style="padding: 0 10px;">11</td><td style="padding: 0 10px;">—</td><td style="padding: 0 10px;">9</td></tr> <tr><td style="padding: 0 10px;">11</td><td style="padding: 0 10px;">—</td><td style="padding: 0 10px;">5</td></tr> <tr><td style="padding: 0 10px;">—</td><td style="padding: 0 10px;">—</td><td style="padding: 0 10px;">—</td></tr> <tr><td style="padding: 0 10px;">—</td><td style="padding: 0 10px;">—</td><td style="padding: 0 10px;">—</td></tr> </table> | 11 | — | 4 | 11 | — | 9 | 11 | — | 5 | — | — | — | — | — | — |) | 0 | <u>坂崎 創伍 (高知)</u> |
| 11 | — | 4 | | | | | | | | | | | | | | | | | | | |
| 11 | — | 9 | | | | | | | | | | | | | | | | | | | |
| 11 | — | 5 | | | | | | | | | | | | | | | | | | | |
| — | — | — | | | | | | | | | | | | | | | | | | | |
| — | — | — | | | | | | | | | | | | | | | | | | | |

女子カデット14歳以下

(5 ~ 8 コート)

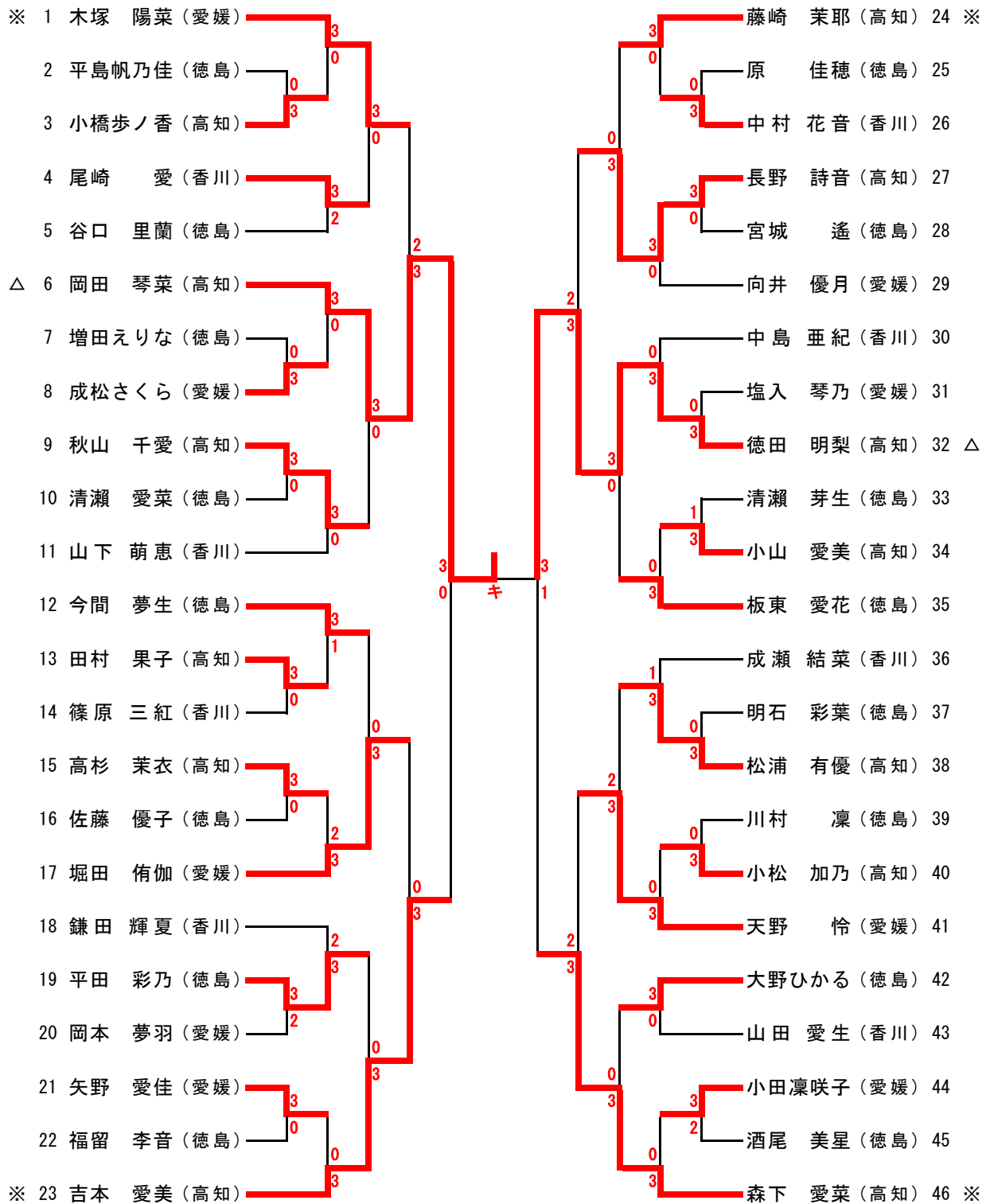

決勝戦

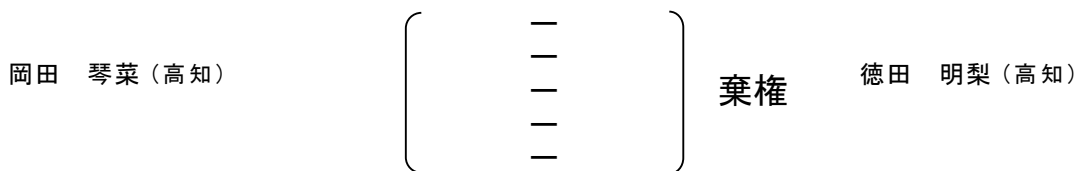

男子カデット13歳以下

(9~12 コート)

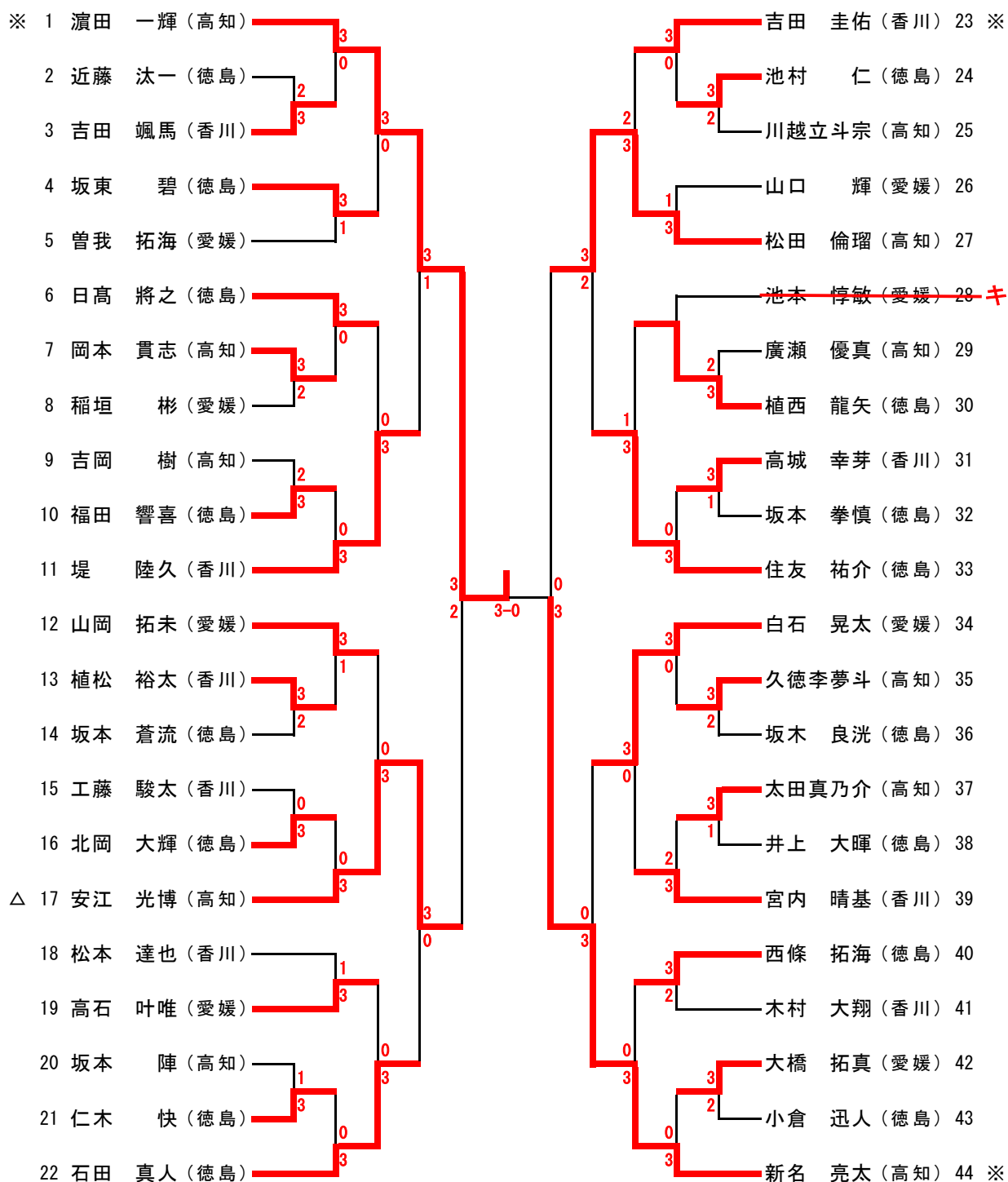

決勝戦

| | | | | |
|------------|---|--|---|------------|
| 濱田 一輝 (高知) | 3 | $\left(\begin{array}{ccc} 11 & - & 4 \\ 11 & - & 9 \\ 11 & - & 5 \\ & - & \\ & - & \end{array} \right)$ | 0 | 新名 亮太 (高知) |
|------------|---|--|---|------------|

女子カデット13歳以下

(13~16 コート)

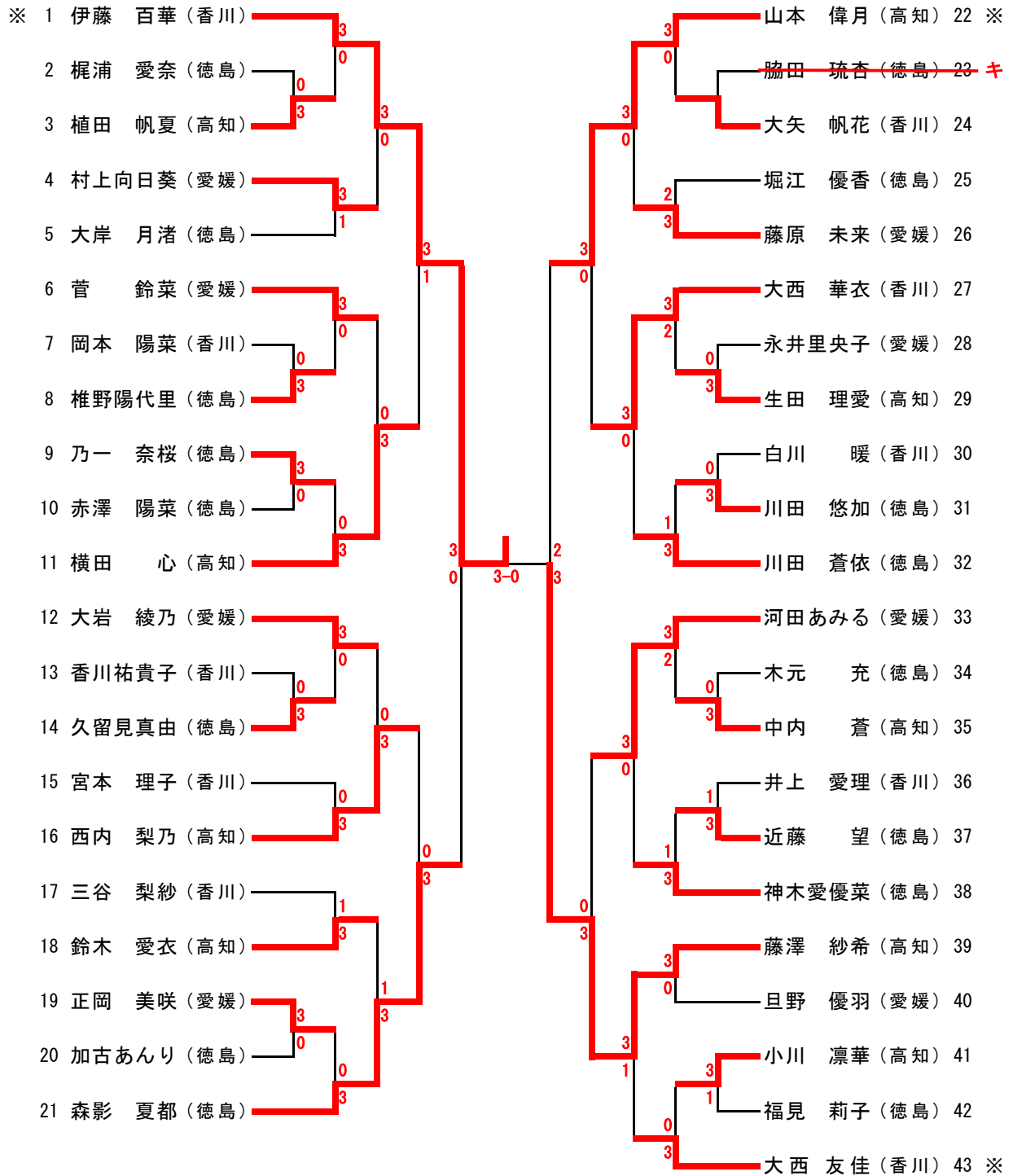

決勝戦

| | | | | |
|------------|---|--|---|------------|
| 伊藤 百華 (香川) | 3 | $\begin{pmatrix} 11 & - & 9 \\ 11 & - & 9 \\ 11 & - & 8 \\ - & - & - \\ - & - & - \end{pmatrix}$ | 0 | 藤澤 紗希 (高知) |
|------------|---|--|---|------------|

男子ホープス

(17~20 コート)

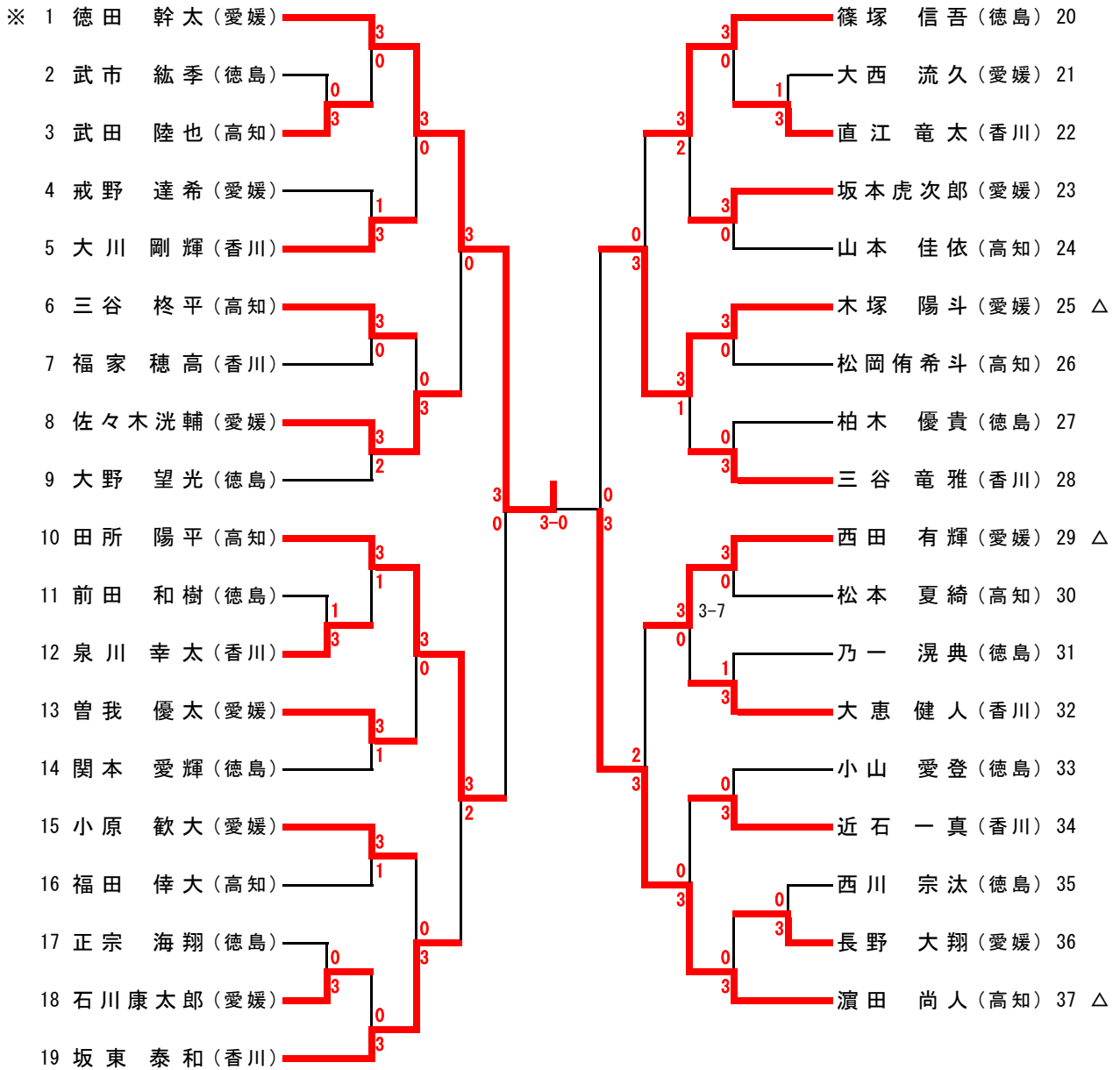

決勝戦

| | | | | |
|------------|---|--|---|------------|
| 徳田 幹太 (愛媛) | 3 | $\left(\begin{array}{ccc} 11 & - & 8 \\ 11 & - & 6 \\ 11 & - & 9 \\ & - & \\ & - & \end{array} \right)$ | 0 | 濱田 尚人 (高知) |
|------------|---|--|---|------------|

女子ホープス

(21~24 コート)

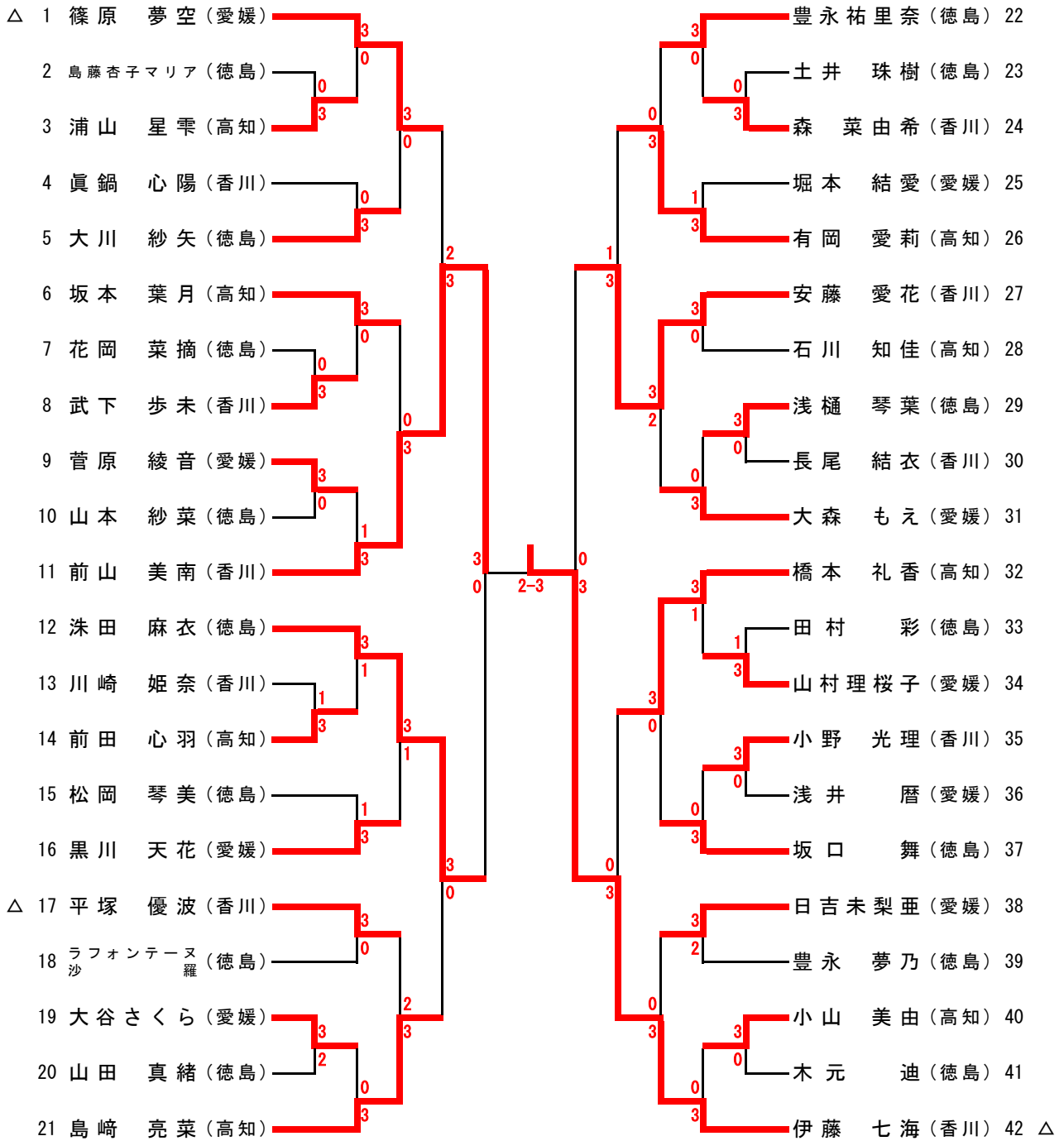

決勝戦

| | | | | |
|-------------------|---|--|---|-------------------|
| <u>前山 美南 (香川)</u> | 2 | $\left(\begin{array}{ccc} 10 & - & 12 \\ 15 & - & 13 \\ 8 & - & 11 \\ 11 & - & 7 \\ 8 & - & 11 \end{array} \right)$ | 3 | <u>伊藤 七海 (香川)</u> |
|-------------------|---|--|---|-------------------|

男子カブ

(25~28 コート)

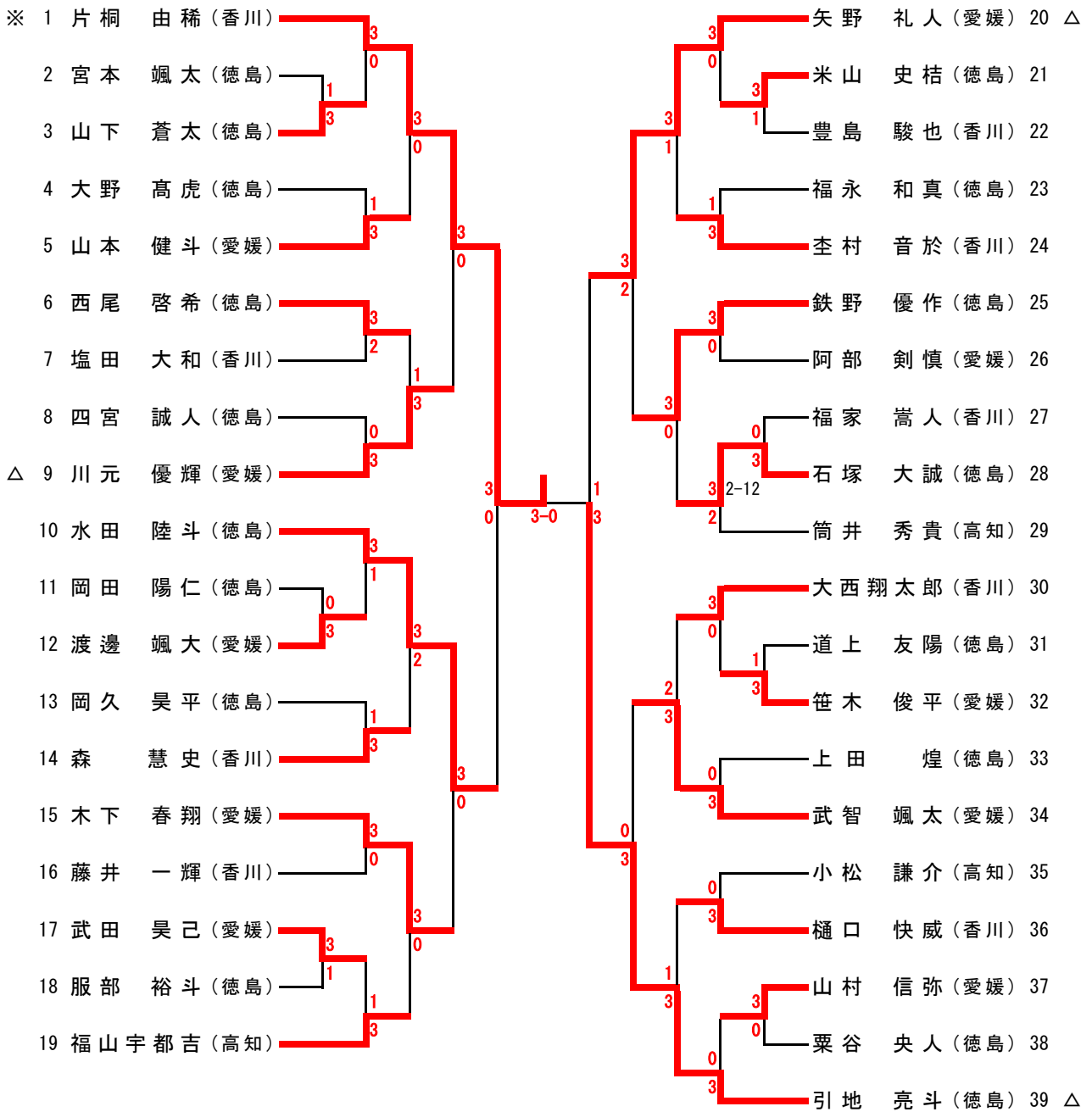

決勝戦

| | | | | |
|-------------------|---|--|---|-------------------|
| <u>片桐 由稀 (香川)</u> | 3 | $\left(\begin{array}{ccc} 11 & - & 8 \\ 11 & - & 9 \\ 11 & - & 9 \\ & - & \\ & - & \end{array} \right)$ | 0 | <u>引地 亮斗 (徳島)</u> |
|-------------------|---|--|---|-------------------|

女子カブ

(29~32 コート)

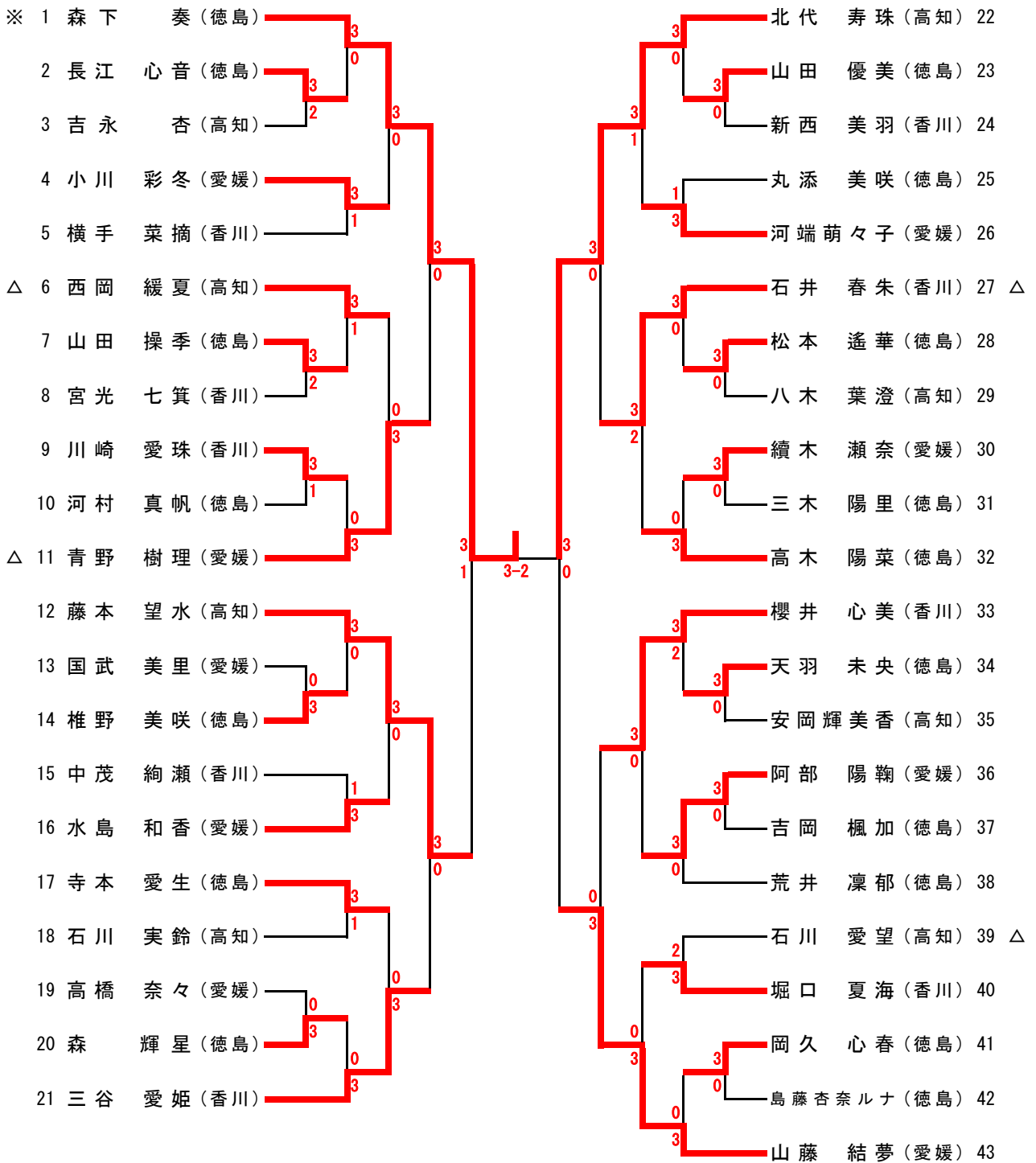

決勝戦

| | | | | | | | | | |
|------------------|---|---|----|---|----|--|---|---|-------------------|
| <u>森下 奏 (徳島)</u> | 3 | (| 8 | — | 11 | |) | 2 | <u>北代 寿珠 (高知)</u> |
| | | | 7 | — | 11 | | | | |
| | | | 12 | — | 10 | | | | |
| | | | 11 | — | 6 | | | | |
| | | | 11 | — | 7 | | | | |

男子バンビ

(33・34 コート)

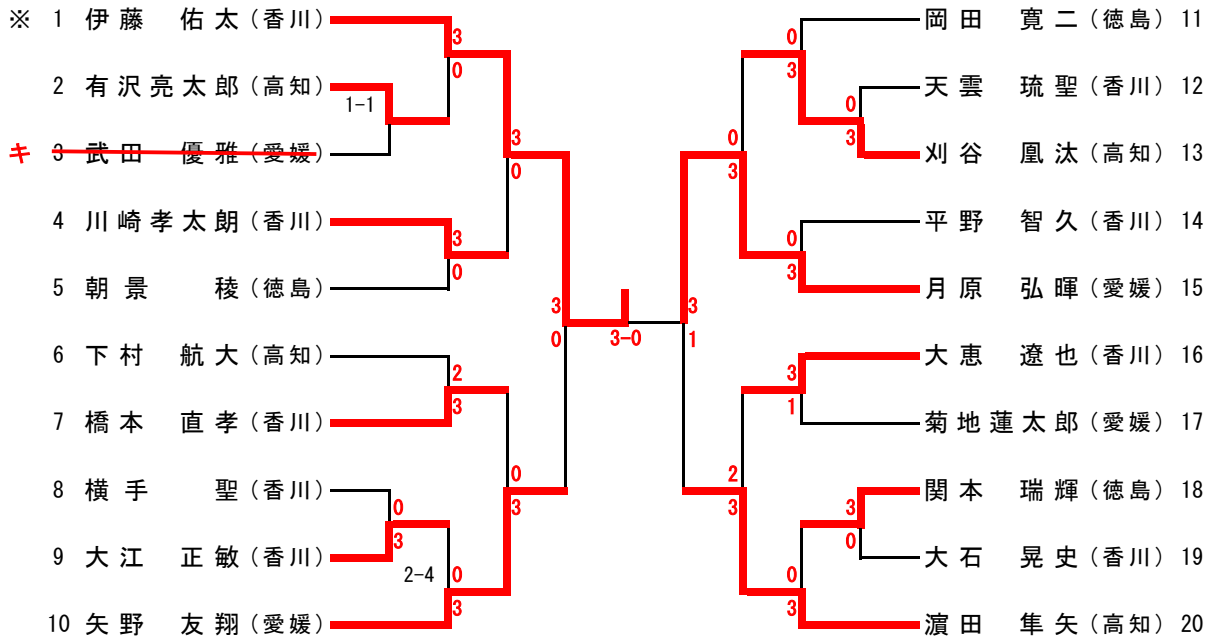

決 勝 戦

| | | | | | | | | | | | | | | | | | | | | | |
|-------------------|---|---|--|----|---|---|----|---|---|----|---|---|---|---|---|---|---|---|---|---|-------------------|
| <u>伊藤 佑太 (香川)</u> | 3 | (| <table style="border-collapse: collapse; margin: auto;"> <tr><td style="padding: 5px;">11</td><td style="padding: 5px;">—</td><td style="padding: 5px;">3</td></tr> <tr><td style="padding: 5px;">11</td><td style="padding: 5px;">—</td><td style="padding: 5px;">8</td></tr> <tr><td style="padding: 5px;">11</td><td style="padding: 5px;">—</td><td style="padding: 5px;">4</td></tr> <tr><td style="padding: 5px;">—</td><td style="padding: 5px;">—</td><td style="padding: 5px;">—</td></tr> <tr><td style="padding: 5px;">—</td><td style="padding: 5px;">—</td><td style="padding: 5px;">—</td></tr> </table> | 11 | — | 3 | 11 | — | 8 | 11 | — | 4 | — | — | — | — | — | — |) | 0 | <u>月原 弘暉 (愛媛)</u> |
| 11 | — | 3 | | | | | | | | | | | | | | | | | | | |
| 11 | — | 8 | | | | | | | | | | | | | | | | | | | |
| 11 | — | 4 | | | | | | | | | | | | | | | | | | | |
| — | — | — | | | | | | | | | | | | | | | | | | | |
| — | — | — | | | | | | | | | | | | | | | | | | | |

女子バンビ

(35・36 コート)

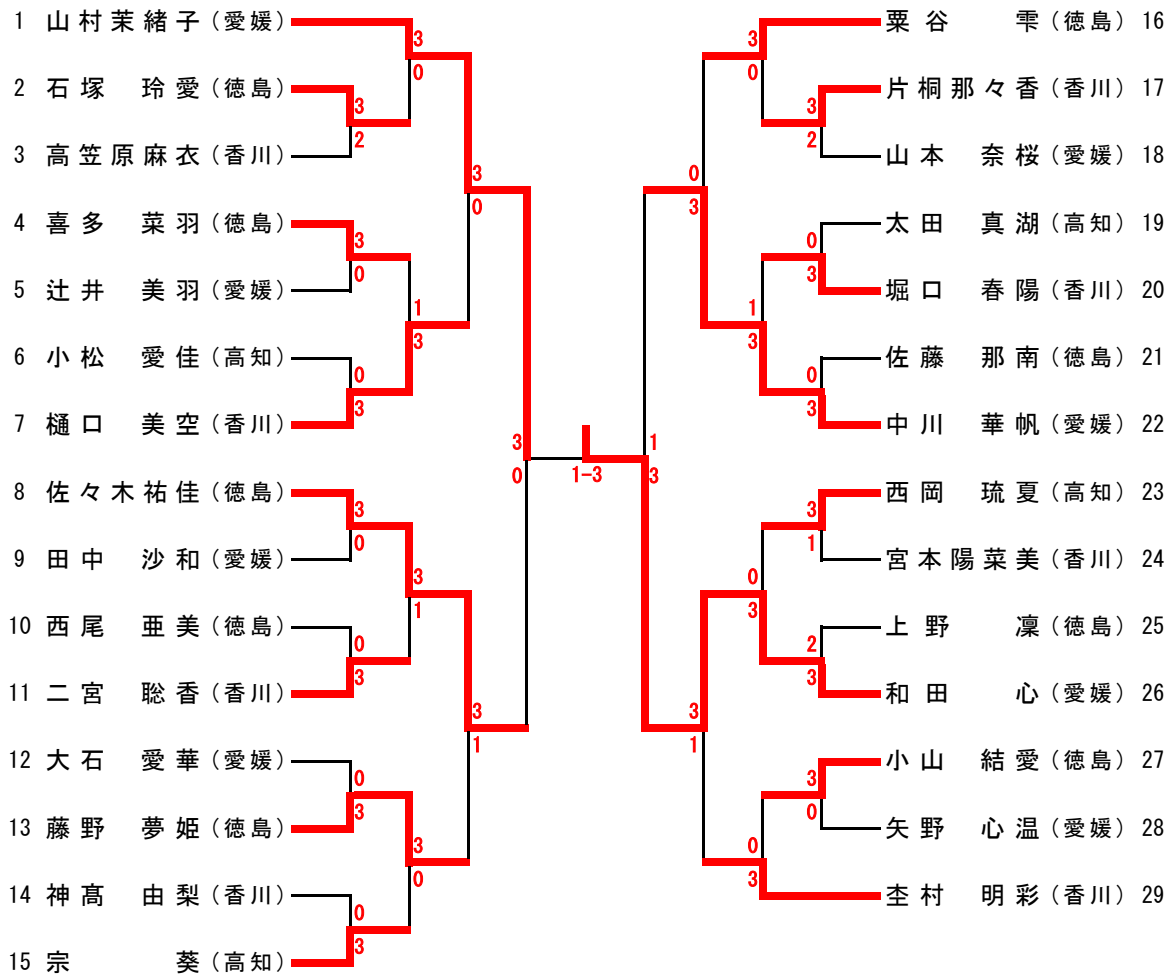

決勝戦

| | | | | | | | | | | | | | | | | | | | | | |
|------------------|---|----|--|----|---|---|----|---|----|----|---|----|----|---|----|---|---|---|---|---|----------------|
| <u>山村茉緒子(愛媛)</u> | 1 | (| <table style="border-collapse: collapse; margin: auto;"> <tr><td style="padding: 5px;">11</td><td style="padding: 5px;">—</td><td style="padding: 5px;">6</td></tr> <tr><td style="padding: 5px;">12</td><td style="padding: 5px;">—</td><td style="padding: 5px;">14</td></tr> <tr><td style="padding: 5px;">14</td><td style="padding: 5px;">—</td><td style="padding: 5px;">16</td></tr> <tr><td style="padding: 5px;">15</td><td style="padding: 5px;">—</td><td style="padding: 5px;">17</td></tr> <tr><td style="padding: 5px;">—</td><td style="padding: 5px;">—</td><td style="padding: 5px;">—</td></tr> </table> | 11 | — | 6 | 12 | — | 14 | 14 | — | 16 | 15 | — | 17 | — | — | — |) | 3 | <u>和田心(愛媛)</u> |
| 11 | — | 6 | | | | | | | | | | | | | | | | | | | |
| 12 | — | 14 | | | | | | | | | | | | | | | | | | | |
| 14 | — | 16 | | | | | | | | | | | | | | | | | | | |
| 15 | — | 17 | | | | | | | | | | | | | | | | | | | |
| — | — | — | | | | | | | | | | | | | | | | | | | |