

## 2022年全国卓球選手権大会(カデットの部)ランキング

男子ダブルス		女子ダブルス	
1	岡本 翼 伊藤 佑太 (神奈川) 木下アカデミー	1	張本 美和 小塩 悠菜 (神奈川) 木下アカデミー 星槎中
2	郡司 景斗 月原 弘暉 (愛知) 愛工大名電中	2	高橋 美羽 藤本 和花 (神奈川) 木下アカデミー
3	中城 瑛貴 灘野 圭一郎 (愛媛) 松山卓球教室 港南中	3	植田 杏 新谷 莉央 (大阪) ミキハウスJSC
4	日野 湊介 下村 悠祐 (山口) 野田学園中	4	大野 紗蘭 石田 心美 (福岡) 石田卓球N+
5	馬淵 煌世 柴田 蒼馬 (石川) 遊学館ジュニア	5	立川 紬菜 吉田 璃乃 (高知) 明德義塾中
6	柳本 進太郎 中田 賢志郎 (大阪) 北花田卓球 Dream卓球クラブ	6	野間 瑤子 渡邊 ひかり (千葉) 松戸六中 La. VIES
7	三好 蒼空 金丸 陽 (島根) 出雲北陵中	7	坂田 夏美 前川 栞南 (広島) ヒロタクススポーツ
8	疋野 虎希 木方 瑛介 (埼玉) T. T彩たま	8	山田 楓花 村田 陽 (静岡) 浜松修学舎中
14歳以下男子シングルス		14歳以下女子シングルス	
1	持田 陽向 (愛知) 愛工大名電中	1	張本 美和 (神奈川) 木下アカデミー
2	中城 瑛貴 (愛媛) 松山卓球教室	2	小塩 悠菜 (神奈川) 星槎中
3	岩井田 駿斗 (山口) 野田学園中	3	立川 紬菜 (高知) 明德義塾中
4	渡部 民人 (神奈川) 星槎中	4	大野 紗蘭 (福岡) 石田卓球N+
5	大西 瑛心 (岡山) T. C マルカワ	5	牧野 美玲 (神奈川) 木下アカデミー
6	太田 理貴 (石川) 遊学館ジュニア	6	日下部 詩季 (石川) 遊学館ジュニア
7	横田 卓磨 (大分) 明豊中	7	櫻井 花 (神奈川) 木下アカデミー
8	下村 悠祐 (山口) 野田学園中	8	竹谷 美涼 (大阪) 貝塚第二中
13歳以下男子シングルス		13歳以下女子シングルス	
1	岡本 翼 (神奈川) 木下アカデミー	1	佐藤 希未 (大阪) 貝塚第二中
2	郡司 景斗 (愛知) 愛工大名電中	2	井上 真夕 (大阪) ミキハウスJSC
3	中野 琥珀 (山口) 野田学園中	3	新谷 莉央 (大阪) ミキハウスJSC
4	畠山 陽 (新潟) 新発田ジュニア	4	渡邊 ひかり (千葉) La. VIES
5	大野 颯真 (鹿児島) 木下グループ	5	岩見 百恵 (静岡) 徳増卓球クラブ
6	浅里 巧真 (滋賀) Crossover	6	高橋 青葉 (群馬) TIT
7	柴田 洸 (富山) STライトニング	7	伊藤 友杏 (東京) 羽佳卓球倶楽部
8	小林 右京 (愛知) ピンテック	8	伊藤 心咲 (栃木) 卓桜会

## 2022年全日本卓球選手権大会(カデットの部)

### 13歳以下男子シングルス結果

	氏名/所属	勝	ポイント	負	氏名/所属
準々決勝	中野 琥珀 (野田学園中・山口)	3	11-9, 11-4, 11-8	0	小林 右京 (ピンテック・愛知)
	郡司 景斗 (愛工大名電中・愛知)	3	7-11, 11-9, 14-12, 11-8	1	大野 颯真 (木下グループ・鹿児島)
	畠山 陽 (新発田ジュニア・新潟)	3	11-8, 11-6, 11-8	0	柴田 洸 (STライトニング・富山)
	岡本 翼 (木下アカデミー・神奈川)	3	11-8, 11-9, 11-8	0	浅里 巧真 (Crossover・滋賀)
準決勝	郡司 景斗 (愛工大名電中・愛知)	3	9-11, 11-5, 11-7, 11-5	1	中野 琥珀 (野田学園中・山口)
	岡本 翼 (木下アカデミー・神奈川)	3	8-11, 11-0, 11-9, 11-5	1	畠山 陽 (新発田ジュニア・新潟)
決勝	岡本 翼 (木下アカデミー・神奈川)	3	8-11, 11-7, 11-7, 11-5	1	郡司 景斗 (愛工大名電中・愛知)

### 13歳以下女子シングルス結果

	氏名/所属	勝	ポイント	負	氏名/所属
準々決勝	佐藤 希未 (貝塚第二中・大阪)	3	5-11, 11-3, 11-1, 11-6	1	高橋 青葉 (TIT・群馬)
	新谷 莉央 (ミキハウスJSC・大阪)	3	11-9, 13-11, 11-5	0	伊藤 友杏 (羽佳卓球倶楽部・東京)
	渡邊 ひかり (La. VIES・千葉)	3	7-11, 12-10, 7-11, 17-15, 11-9	2	岩見 百恵 (徳増卓球クラブ・静岡)
	井上 真夕 (ミキハウスJSC・大阪)	3	11-3, 11-4, 11-8	0	伊藤 心咲 (卓桜会・栃木)
準決勝	佐藤 希未 (貝塚第二中・大阪)	3	11-7, 13-11, 9-11, 11-6	1	新谷 莉央 (ミキハウスJSC・大阪)
	井上 真夕 (ミキハウスJSC・大阪)	3	11-8, 11-9, 11-7	0	渡邊 ひかり (La. VIES・千葉)
決勝	佐藤 希未 (貝塚第二中・大阪)	3	17-15, 5-11, 11-8, 9-11, 11-9	2	井上 真夕 (ミキハウスJSC・大阪)

## 2022年全国卓球選手権大会(カデットの部)

### 14歳以下男子シングルス結果

	氏名/所属	勝	ポイント	負	氏名/所属
準々決勝	中城 瑛 貴 (松山卓球教室・愛媛)	3	6-11, 11-7, 11-6, 7-11, 11-8	2	大西 瑛 心 (T. C マルカワ・岡山)
	渡部 民 人 (星槎中・神奈川)	3	11-3, 11-5, 11-3	0	下村 悠 祐 (野田学園中・山口)
	岩井田 駿 斗 (野田学園中・山口)	3	13-11, 11-3, 11-4	0	横田 卓 磨 (明豊中・大分)
	持田 陽 向 (愛工大名電中・愛知)	3	11-9, 8-11, 11-6, 11-4	1	太田 理 貴 (遊学館ジュニア・石川)
準決勝	中城 瑛 貴 (松山卓球教室・愛媛)	3	9-11, 11-9, 11-8, 10-12, 12-10	2	渡部 民 人 (星槎中・神奈川)
	持田 陽 向 (愛工大名電中・愛知)	3	11-5, 3-11, 11-6, 7-11, 11-8	2	岩井田 駿 斗 (野田学園中・山口)
決勝	持田 陽 向 (愛工大名電中・愛知)	3	14-12, 11-8, 5-11, 11-5	1	中城 瑛 貴 (松山卓球教室・愛媛)

### 14歳以下女子シングルス結果

	氏名/所属	勝	ポイント	負	氏名/所属
準々決勝	小塩 悠 菜 (星槎中・神奈川)	3	11-4, 8-11, 11-5, 11-9	1	日下部 詩 季 (遊学館ジュニア・石川)
	立川 釉 菜 (明德義塾中・高知)	3	11-4, 11-8, 6-11, 11-8	1	牧野 美 玲 (木下アカデミー・神奈川)
	大野 紗 蘭 (石田卓球N+・福岡)	3	11-6, 11-7, 11-5	0	櫻井 花 (木下アカデミー・神奈川)
	張本 美 和 (木下アカデミー・神奈川)	3	11-1, 11-7, 11-9	0	竹谷 美 涼 (貝塚第二中・大阪)
準決勝	小塩 悠 菜 (星槎中・神奈川)	3	11-9, 11-7, 6-11, 11-9	1	立川 釉 菜 (明德義塾中・高知)
	張本 美 和 (木下アカデミー・神奈川)	3	11-6, 11-9, 11-8	0	大野 紗 蘭 (石田卓球N+・福岡)
決勝	張本 美 和 (木下アカデミー・神奈川)	3	11-5, 11-8, 11-9	0	小塩 悠 菜 (星槎中・神奈川)

## 2022年全日本卓球選手権大会(カデットの部)

### 男子ダブルス結果

	氏名/所属	勝	ポイント	負	氏名/所属
準々決勝	日野 湊 介 下村 悠 祐 (野田学園中・山口)	3	13-11, 11-5, 11-5	0	足野 虎 希 木方 瑛 介 (T. T彩たま・埼玉)
	岡本 翼 伊藤 佑 太 (木下アカデミー・神奈川)	3	12-14, 11-8, 11-8, 12-10	1	柳本 進太郎 中田 賢志郎 (北花田卓球・大阪) (Dream卓球クラブ・大阪)
	中城 瑛 貴 灘野 圭一郎 (松山卓球教室・愛媛) (港南中・愛媛)	3	7-11, 11-8, 11-7, 7-11, 11-9	2	馬淵 煌 世 柴田 蒼 馬 (遊学館ジュニア・石川)
	郡司 景 斗 月原 弘 暉 (愛工大名電中・愛知)	3	11-8, 11-4, 7-11, 11-0	1	三好 蒼 空 金丸 陽 (出雲北陵中・島根)
準決勝	岡本 翼 伊藤 佑 太 (木下アカデミー・神奈川)	3	11-7, 11-9, 11-7	0	日野 湊 介 下村 悠 祐 (野田学園中・山口)
	郡司 景 斗 月原 弘 暉 (愛工大名電中・愛知)	3	6-11, 12-10, 11-8, 11-9	1	中城 瑛 貴 灘野 圭一郎 (松山卓球教室・愛媛) (港南中・愛媛)
決勝	岡本 翼 伊藤 佑 太 (木下アカデミー・神奈川)	3	11-6, 8-11, 11-13, 11-6, 11-7	2	郡司 景 斗 月原 弘 暉 (愛工大名電中・愛知)

### 女子ダブルス結果

	氏名/所属	勝	ポイント	負	氏名/所属
準々決勝	張本 美 和 小塩 悠 菜 (木下アカデミー・神奈川) (星槎中・神奈川)	3	11-5, 11-9, 12-10	0	野間 瑤 子 渡邊 ひかり (松戸六中・千葉) (L a. V I E S・千葉)
	植田 杏 新谷 莉 央 (ミキハウスJSC・大阪)	3	11-3, 11-5, 11-4	0	山田 楓 花 村田 陽 (浜松修学舎中・静岡)
	高橋 美 羽 藤本 和 花 (木下アカデミー・神奈川)	3	11-6, 11-7, 11-5	0	坂田 夏 美 前川 葉 南 (ヒロタクススポーツ・広島)
	大野 紗 蘭 石田 心 美 (石田卓球N+・福岡)	3	10-12, 11-7, 11-1, 11-7	1	立川 釉 菜 吉田 璃 乃 (明德義塾中・高知)
準決勝	張本 美 和 小塩 悠 菜 (木下アカデミー・神奈川) (星槎中・神奈川)	3	11-5, 12-10, 11-7	0	植田 杏 新谷 莉 央 (ミキハウスJSC・大)
	高橋 美 羽 藤本 和 花 (木下アカデミー・神奈川)	3	11-7, 11-7, 11-7	0	大野 紗 蘭 石田 心 美 (石田卓球N+・福岡)
決勝	張本 美 和 小塩 悠 菜 (木下アカデミー・神奈川) (星槎中・神奈川)	3	11-1, 11-7, 11-5	0	高橋 美 羽 藤本 和 花 (木下アカデミー・神奈川)

## カデット13歳以下男子シングルス ①

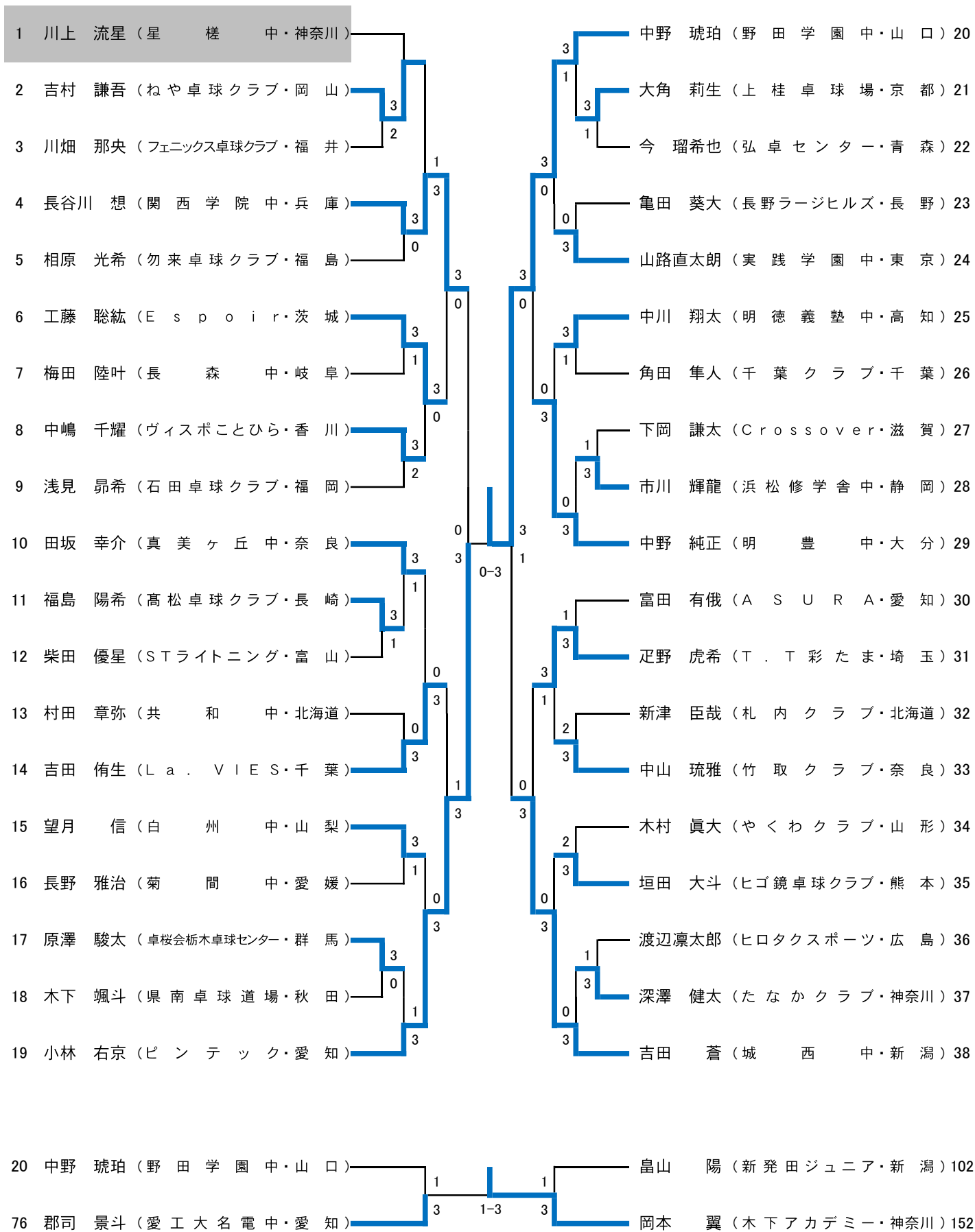

## カデット13歳以下男子シングルス ②

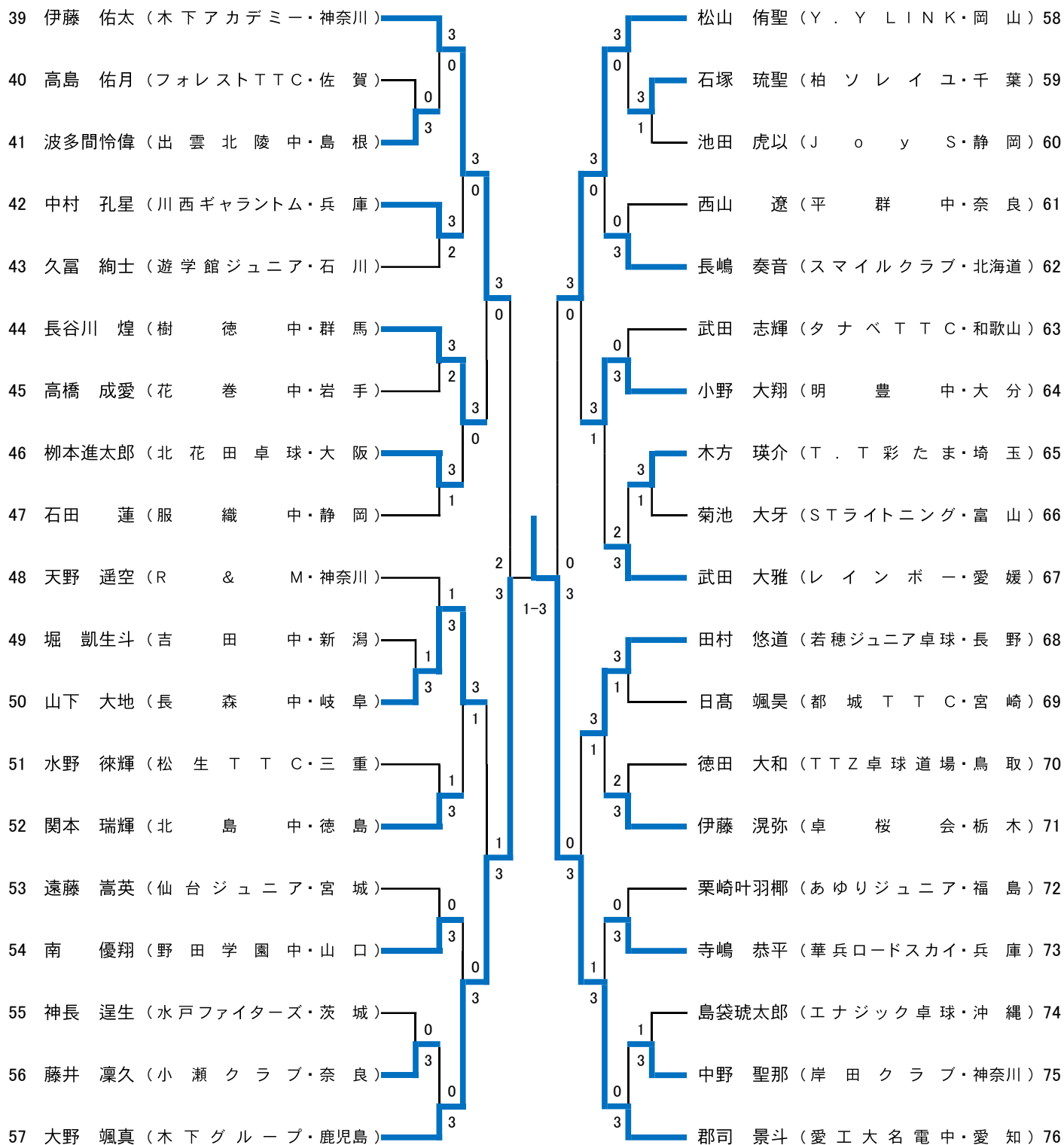

### カデット13歳以下男子シングルス ③

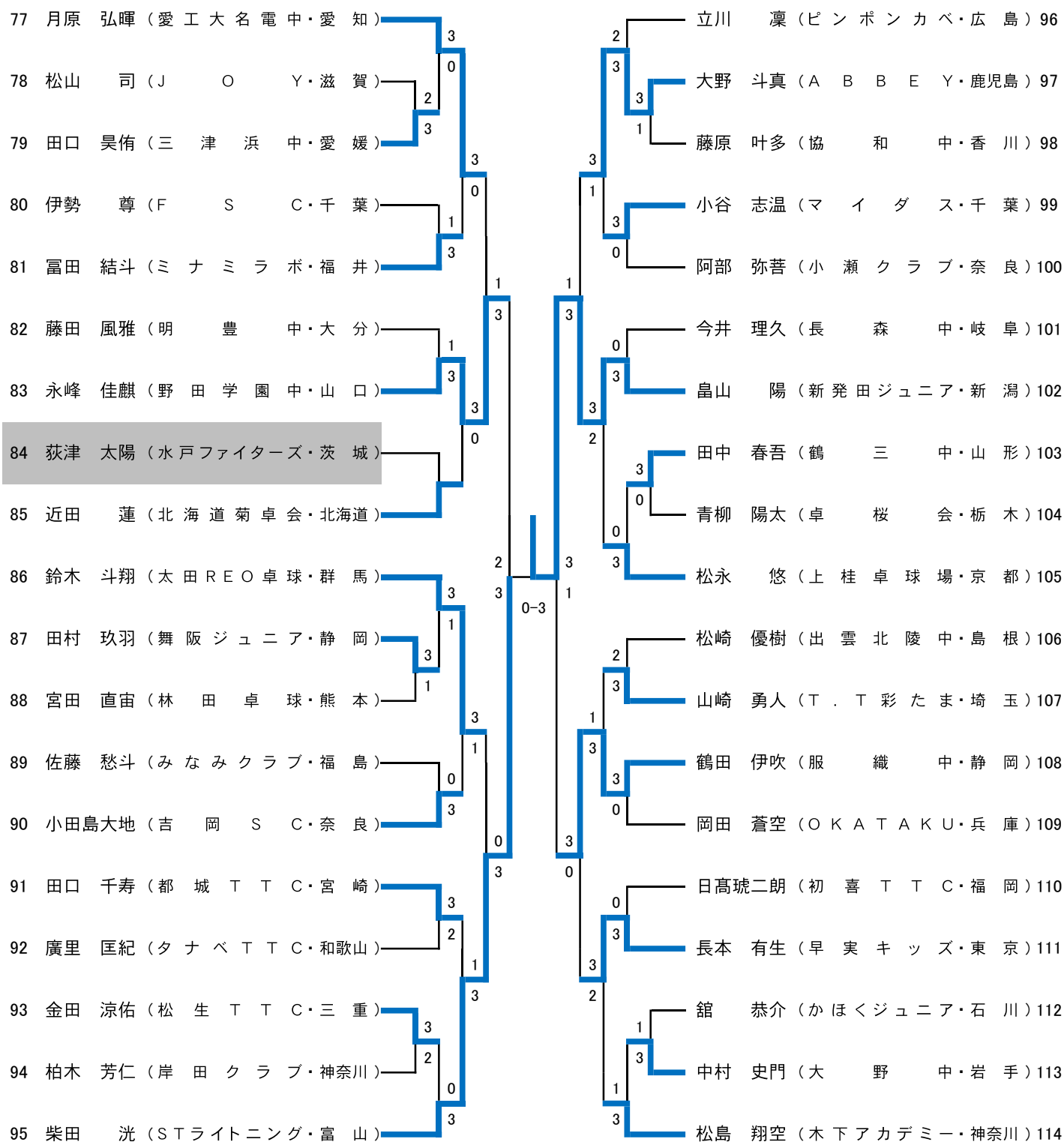

### カデット13歳以下男子シングルス ④

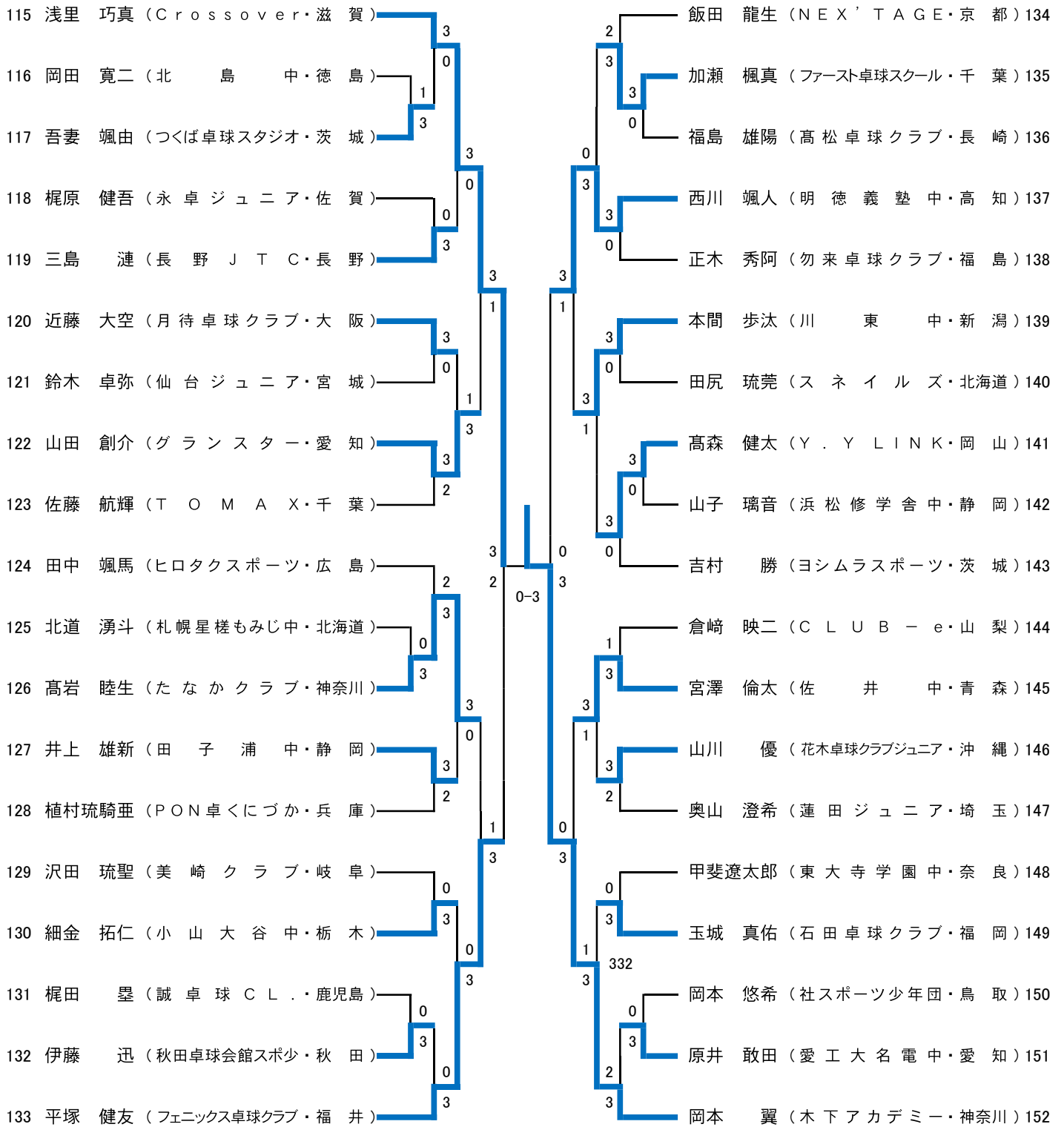



## カデット13歳以下女子シングルス ①

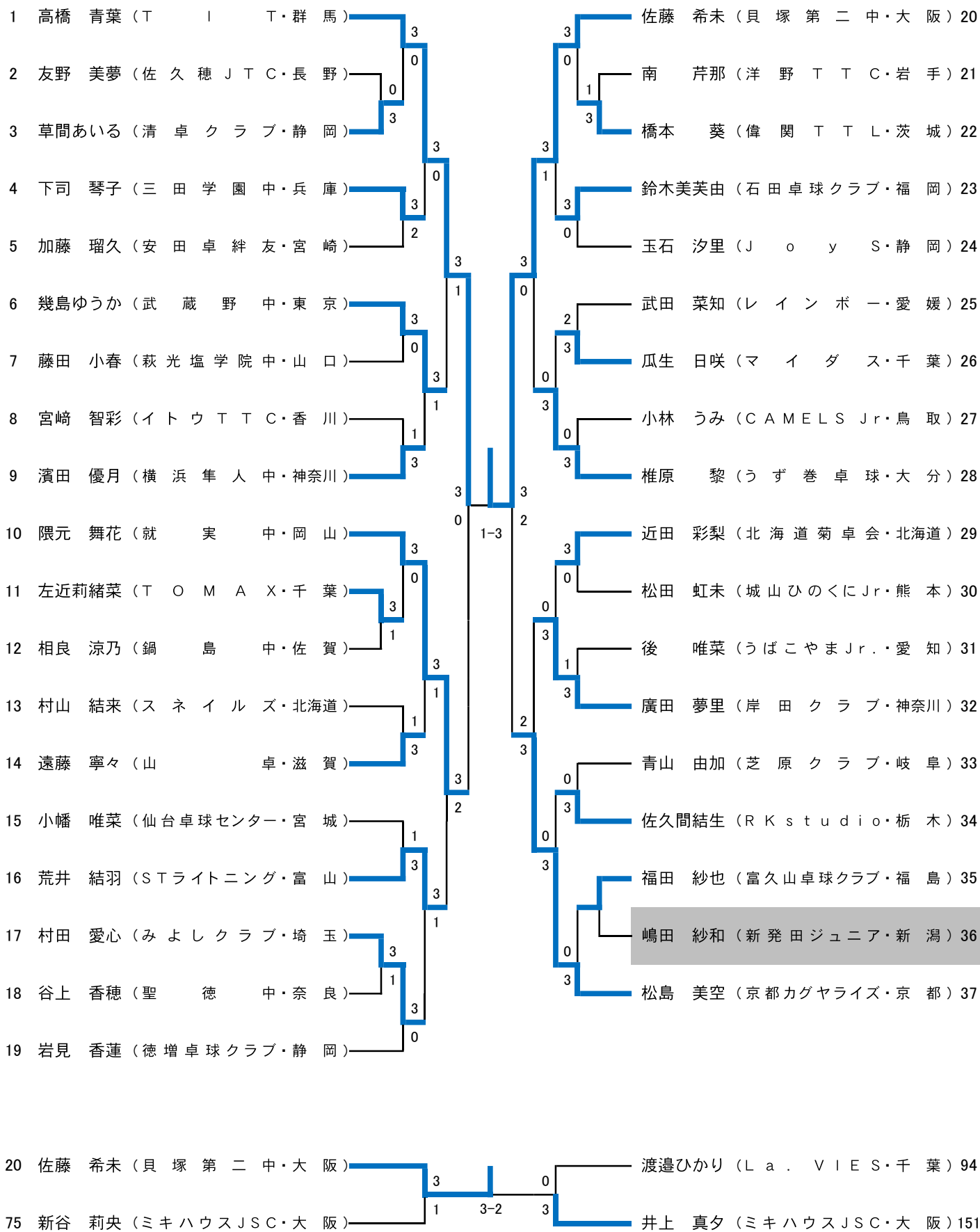

## カデット13歳以下女子シングルス ②

38 伊藤 友杏 (羽佳卓球倶楽部・東京)		3		3	園部 葵彩 (卓桜会・栃木) 57
39 高橋 莉子 (山形第六中・山形)	0	3		1	近藤 凜 (新居スポ少・静岡) 58
40 大橋 咲希 (田彦中・茨城)	0	3		3	前田 怜 (エナジック卓球・沖縄) 59
41 永見 愛 (名経大高蔵中・愛知)	3	0		0	吉岡 瑞貴 (エムクラブ・奈良) 60
42 山本 玲菜 (明誠U15・島根)	2	3		3	瀧川 さゆき (穴水中・石川) 61
43 渡辺 柚月 (新発田ジュニア・新潟)	3	0		3	坂田 夏美 (ヒロタクススポーツ・広島) 62
44 長福 凜 (魚住中・兵庫)	1	3		1	川尻 杏樹 (11・山梨) 63
45 藤野 姫愛 (福島卓球クラブ・徳島)	3	1		1	武井 美桜 (マエタク・群馬) 64
46 橋口 六華 (長崎JTC・長崎)	0	3		0	吉池 玲那 (NEXTAGE・京都) 65
47 小林 三桜 (マイダス・千葉)	3	1		3	福士 心菜 (神山TTC・青森) 66
48 藤田 梨月 (白河中央キッズ・福島)	0	0-3		3	月原千桜里 (常盤HS・愛媛) 67
49 中西 美月 (ケンちゃんズ・三重)	2	3		0	須藤 笑子 (オアシスJSC・千葉) 68
50 駒瀬あゆみ (明德義塾中・高知)	3	1		3	三浦 諒子 (将軍野中・秋田) 69
51 吉富 一花 (岩出SPC・和歌山)	0	3		0	田尾 花佳 (都城TTC鹿児島・鹿児島) 70
52 越阪部 楓 (K&Mジュニア・埼玉)	3	2		3	清水 若奈 (ウエタク・岐阜) 71
53 石田 心美 (石田卓球N+・福岡)	0	3		0	真野 楓 (美唄Star Jr.・北海道) 72
54 西村 芽生 (高の原クラブ・奈良)	3	0		3	西見 香音 (ピンポンハウス徳山・山口) 73
55 杉本 心麗 (フェニックス卓球クラブ・福井)	0	3		0	藤本 和花 (木下アカデミー・神奈川) 74
56 花沢 夏琳 (よ〜じ道場・静岡)	3	2		3	新谷 莉央 (ミキハウスJSC・大阪) 75

### カデット13歳以下女子シングルス ③

76 香取悠珠子 (星 槎 中・神奈川)	3	0	3	1	3	0	3	0	3	岩本 詩菜 (石田卓球N・福岡) 95
77 大坪 真陽 (Team M.P.C・長崎)	2	3	3	0	3	3	1	3	0	水ノ江美帆 (Shiba Taku・愛媛) 96
78 高谷友梨乃 (スネイルズ・北海道)	3	3	3	0	3	3	1	3	0	阿部 仁胡 (山陽学園中・岡山) 97
79 張本 梓恩 (ALL STAR・兵庫)	0	3	3	0	3	3	1	3	0	山本ゆりあ (卓球技塾・千葉) 98
80 村田 陽 (浜松修学舎中・静岡)	3	3	3	0	3	3	1	3	0	古屋 美桜 (相森中・長野) 99
81 浅野 桃子 (STライティング・富山)	0	3	3	0	3	3	1	3	0	横山 芽生 (ウエタク・岐阜) 100
82 渡会 宥 (ミキハウスJSC・大阪)	3	3	3	0	3	3	1	3	0	赤嶺 登愛 (府中四中・東京) 101
83 寺田 凜 (志度中・香川)	0	3	3	0	3	3	1	3	0	伊藤 菜月 (エレッズ旭川・北海道) 102
84 鹿目 海右 (RK studio・栃木)	3	3	3	0	3	3	1	3	0	上田 遥音 (西代中・兵庫) 103
85 渡邊 葵 (新発田ジュニア・新潟)	3	3	3	0	3	3	1	3	0	藤原 伊織 (大仙ジュニア・秋田) 104
86 大仲 絢心 (Force・三重)	0	3	3	0	3	3	1	3	0	大岩 悠乃 (ミナミラボ・福井) 105
87 小檜山芽生 (喜多方卓球ランド・福島)	3	3	3	0	3	3	1	3	0	井上 結楽 (マエタク・群馬) 106
88 関 麻穂 (紫峰ジュニア・茨城)	3	3	3	0	3	3	1	3	0	西山 光莉 (美浜クラブ・和歌山) 107
89 長浦 聖奈 (徳山卓研TST・山口)	2	3	3	0	3	3	1	3	0	安藤 海凜 (フォースリーブス・大分) 108
90 西島 穂菜 (TTC平屋・埼玉)	3	3	3	0	3	3	1	3	0	郡司明日咲 (スマイルTC・宮崎) 109
91 高島那紬紀 (フォレストTTC・佐賀)	0	3	3	0	3	3	1	3	0	橋本 董 (小瀬クラブ・奈良) 110
92 藤井 紅羽 (ピンテック・愛知)	3	3	3	0	3	3	1	3	0	黄塚 咲宙 (横浜隼人中・神奈川) 111
93 前田 真凜 (高の原クラブ・奈良)	0	3	3	0	3	3	1	3	0	庄司野乃佳 (Aoba TTC・岩手) 112
94 渡邊ひかり (La. VIES・千葉)	1	3	3	0	3	3	1	3	0	岩見 百恵 (徳増卓球クラブ・静岡) 113

### カデット13歳以下女子シングルス ④

114	山田あかり (明誠U15・島根)	3	0	1	3	0	3	1	中川実美 (美唄Star Jr.・北海道) 133
115	秋田莉奈 (弘前東中・青森)	1	3	0	3	3	0	3	加島由菜 (北島中・徳島) 134
116	伊藤一花 (ぬまたくクラブ・静岡)	3	3	2	0	3	3	0	牛島みほろ (岸田クラブ・神奈川) 135
117	鈴木寛菜 (トップスピンドル・北海道)	0	3	1	3	2	0	3	坂野夢叶 (やくわクラブ・山形) 136
118	高橋美羽 (木下アカデミー・神奈川)	3	3	0	3	1	3	1	寺地陽菜 (光香TTC・鹿児島) 137
119	香川さくら子 (初喜TTC・福岡)	3	0	1	3	3	2	3	沖田夏奈 (野原卓球クラブ・奈良) 138
120	米川心奈 (勝田二中・茨城)	0	3	1	3	3	0	3	広山絢葉 (CHOUETTE・埼玉) 139
121	中川灯 (コンパスクラブ神戸・兵庫)	0	3	3	0	2	3	2	高田美宜 (羽咋クラブJr.・石川) 140
122	伊藤心咲 (卓桜会・栃木)	3	3	0	3	3	2	3	犬飼友唯 (姚JTTC・愛知) 141
123	池田芽依 (新庄中・奈良)	0	3	3	0	3	0	0	川尻さくら子 (日本航空高附属中・山梨) 142
124	泉田乃愛 (仙台卓球センター・宮城)	1	3	0-3	3	0	3	3	浅井穂香 (新発田ジュニア・新潟) 143
125	原澤杏佳 (薄根卓球・群馬)	3	3	0	3	3	2	3	高橋紗英 (FS C・千葉) 144
126	松永彩花 (ウエタク・岐阜)	0	3	3	0	3	0	3	小林芽生 (MIHOTAKU・静岡) 145
127	米田優空 (呉青山中・広島)	3	3	1	3	0	3	0	一色あおい (上桂卓球場・京都) 146
128	本郷蒼空 (ヒゴ鏡卓球クラブ・熊本)	3	3	3	3	3	3	3	江幡汐莉 (常陸野クラブ・茨城) 147
129	吉岡咲 (マイダス・千葉)	0	3	3	0	3	1	0	北崎結菜 (TTZ卓球道場・鳥取) 148
130	高山穂花 (穂高西中・長野)	3	3	0	3	3	3	1	苅宿結衣 (富久山卓球クラブ・福島) 149
131	茸木さくら (グリーンネット・滋賀)	1	3	1	3	0	3	3	桃原瑠 (エナジック卓球・沖縄) 150
132	吉田璃乃 (明德義塾中・高知)	3	3	3	3	3	3	3	井上真夕 (ミキハウスJSC・大阪) 151

## カデット14歳以下男子シングルス ①

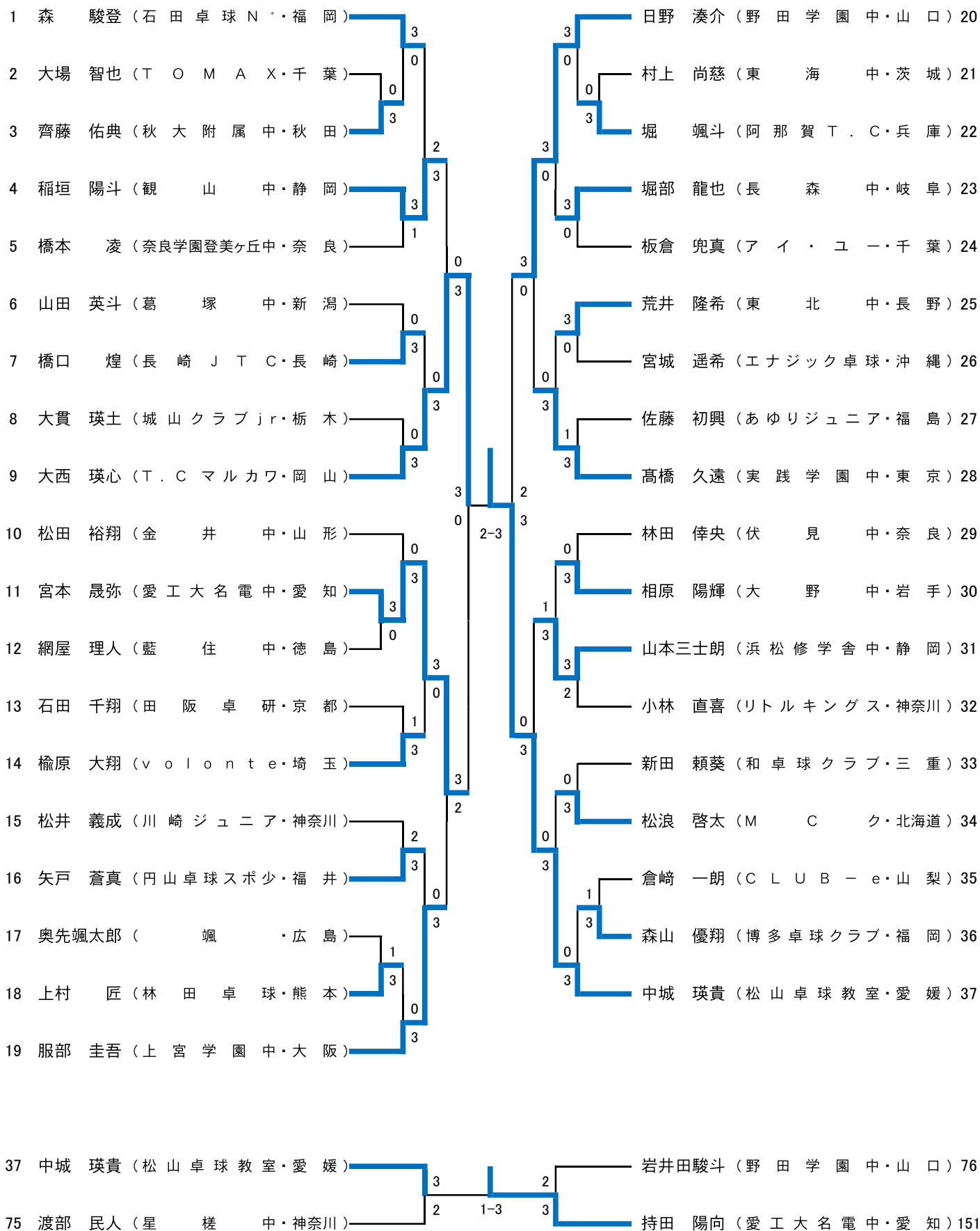

## カデット14歳以下男子シングルス ②

38	佐々木雄大(愛工大名電中・愛知)	217	1	3	1	伊藤 誠(青海中・新潟)	57
39	浦崎 陽(旭川中・北海道)	1	3	0	3	下村 航大(土佐中・高知)	58
40	金丸 陽(出雲北陵中・島根)	3	1	3	0	澁谷 駿哉(弘前第二中・青森)	59
41	馬淵 煌世(遊学館ジュニア・石川)	3	3	0	3	長尾咲陽人(沼田中・群馬)	60
42	千田 崇弘(TTC浦和・埼玉)	2	1	3	0	津露 奏多(日進中・和歌山)	61
43	吹原 大芽(大垣南中・岐阜)	3	3	1	3	正者 幸樹(フレンドシップ・愛知)	62
44	嘉村 光起(城北中・佐賀)	0	3	0	0	寺地 暖人(光香TTC・鹿児島)	63
45	若林 寿音(マイダス・千葉)	0	1	3	0	服部 照英(真美ヶ丘中・奈良)	64
46	能間 慈瑛(月待卓球クラブ・大阪)	3	3	3	3	池田 響一(柏ソレイユ・千葉)	65
47	有賀 遼陽(JUPIC・長野)	3	3	0-3	3	渡邊翔三郎(久米中・鳥取)	66
48	山本 光来(グリーンネット・滋賀)	3	0	3	3	小林 彪雅(音更中・北海道)	67
49	川合 陽人(SRK・静岡)	1	0	3	0	菅谷 明遼(大島中・茨城)	68
50	倉島 大熙(卓桜会・栃木)	1	3	3	3	中村 遥介(浜松修学舎中・静岡)	69
51	本多 大和(本宮卓球クラブ・福島)	3	3	0	0	飛松 幹汰(都城TTC・宮崎)	70
52	中嶋 大晴(ヴィスポことひら・香川)	3	3	3	0	南部 一騎(STライトニング・富山)	71
53	北川 翼(MDtTl・神奈川)	1	1	0	3	竹上 遥斗(宇土クラブ・大分)	72
54	西村 賢太(富雄南中・奈良)	0	3	3	3	竹内 新(鷹匠中・兵庫)	73
55	吉田 翔太(石田卓球クラブ・福岡)	3	2	0	1	金澤 巧磨(多賀城中・宮城)	74
56	下村 悠祐(野田学園中・山口)	3	3	3	3	渡部 民人(星槎中・神奈川)	75

## カデット14歳以下男子シングルス ③

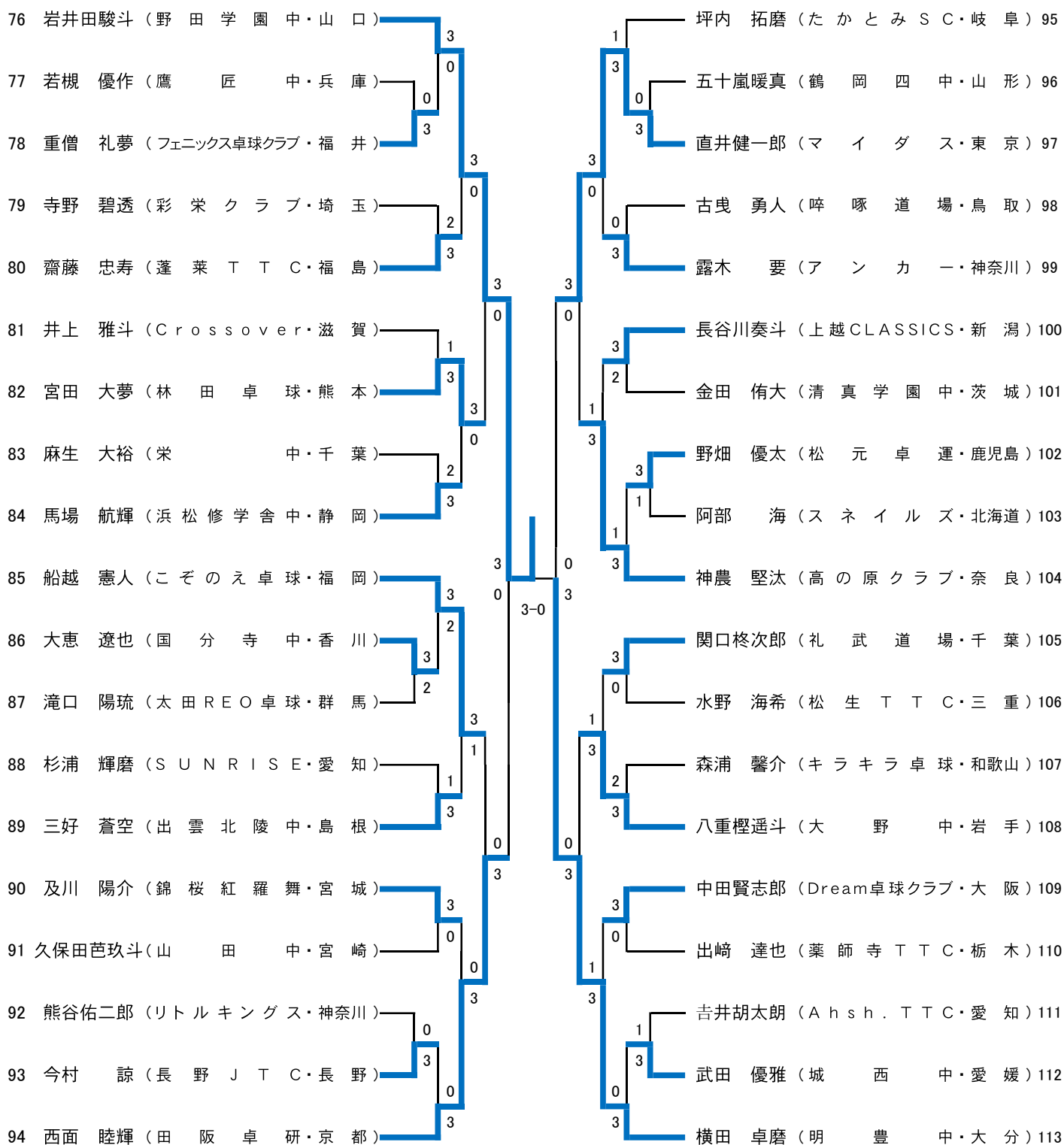





## カデット14歳以下女子シングルス ①

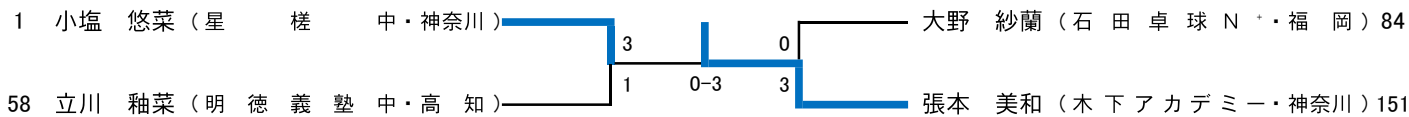
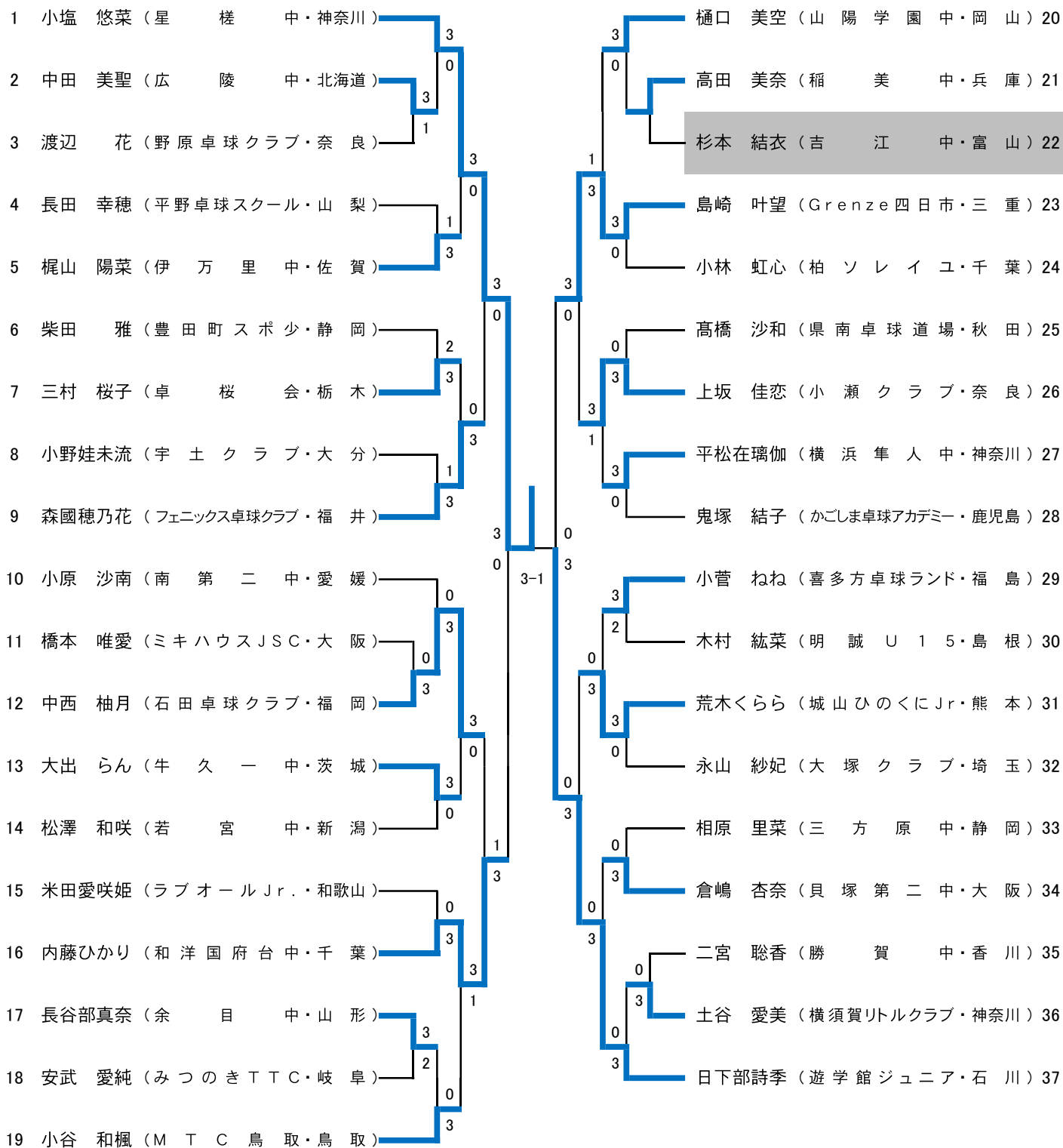

## カデット14歳以下女子シングルス ②

38 牧野 美玲 (木下アカデミー・神奈川)	3	1	3	1	保科 美結 (武蔵野中・東京) 57
39 植木 星空 (大宗クラブ・石川)	1	3	3	3	立川 穂菜 (明德義塾中・高知) 58
40 西村 陽香 (城山ひのくにJr・熊本)	1	3	0	0	中嶋 光稀 (長森中・岐阜) 59
41 沼崎 帆洋 (宮古Jr・岩手)	1	3	1	0	阪口 愛 (畝傍中・奈良) 60
42 前田 咲 (三郷中・奈良)	3	3	3	3	桑原 倅望 (Quest新潟クラブ・新潟) 61
43 井上 莉緒 (マエタク・群馬)	2	3	0	0	舘 椿姫 (田名部中・青森) 62
44 柴田 悠未 (T.Cマルカワ・岡山)	3	3	0	0	安藤 司沙 (Glantz・北海道) 63
45 山本 胡桃 (長泉中・静岡)	3	0	3	3	弘海 瑠奈 (栄中・千葉) 64
46 西尾 亜美 (城東中・徳島)	0	3	3	2	村田 悠菜 (菊川中・山口) 65
47 仲井くるみ (宮の原中・栃木)	0	3	3	1	岸本ゆずか (コザ卓球クラブ・沖縄) 66
48 吉田 詠 (ピンテック・愛知)	0	3	1-3	1	中塚 彩音 (平ジュニア・滋賀) 67
49 前田 花穂 (P.P.C綾部・京都)	3	2	3	3	加藤 礼菜 (卓球スタジオすまいる・長野) 68
50 長瀬 日和 (中郷中・茨城)	0	3	0	0	竹下 優愛 (横浜隼人中・神奈川) 69
51 松本 愛莉 (神恵内中・北海道)	3	3	0	0	河野 霸月 (都城TTC・宮崎) 70
52 鈴木友莉亜 (若柳クラブ・宮城)	3	1	3	3	山田 楓花 (浜松修学舎中・静岡) 71
53 神谷 美月 (T-Field・千葉)	2	0	0	1	大竹 愛 (K&Mジュニア・埼玉) 72
54 藤本 莉音 (丸山中・兵庫)	3	3	3	3	上田 楽々 (東広島スカイジュニア・広島) 73
55 山口 颯香 (山里中・長崎)	2	0	0	1	佐藤 優奈 (いわき卓球・福島) 74
56 中川 華帆 (美川中・愛媛)	3	3	3	3	植田 杏 (ミキハウスJSC・大阪) 75

### カデット14歳以下女子シングルス ③

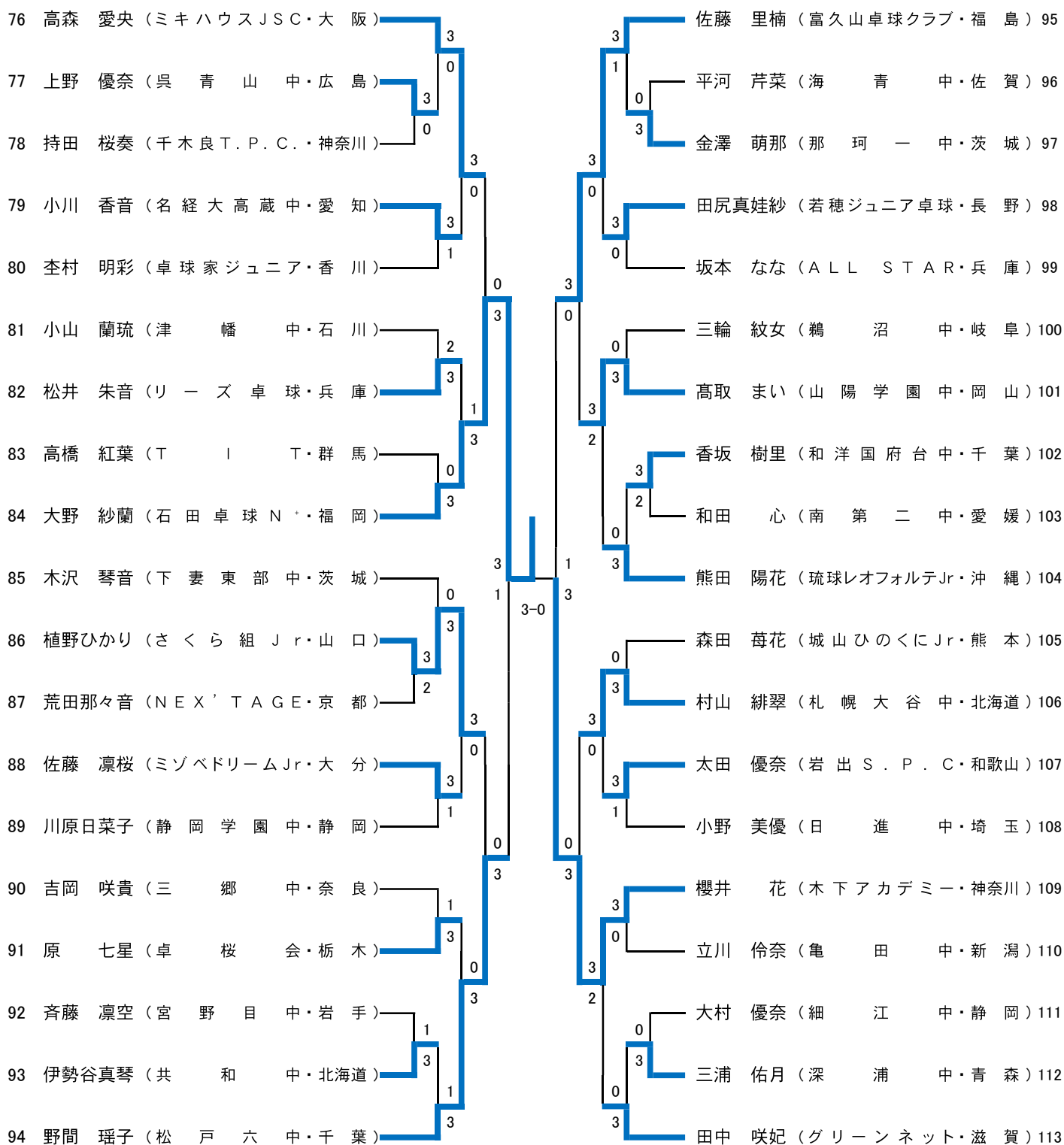

## カデット14歳以下女子シングルス ④

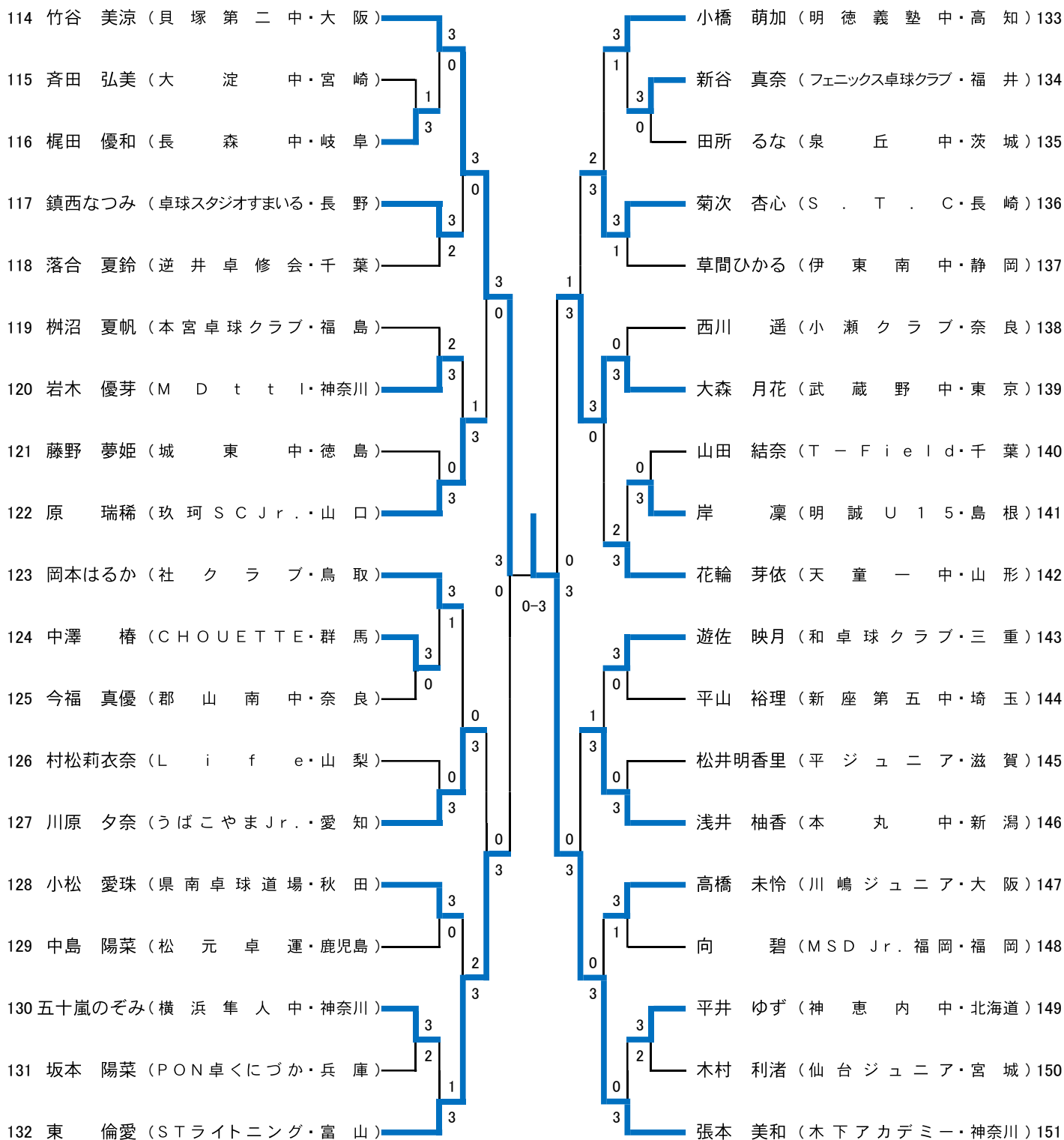

### 男子ダブルス ①

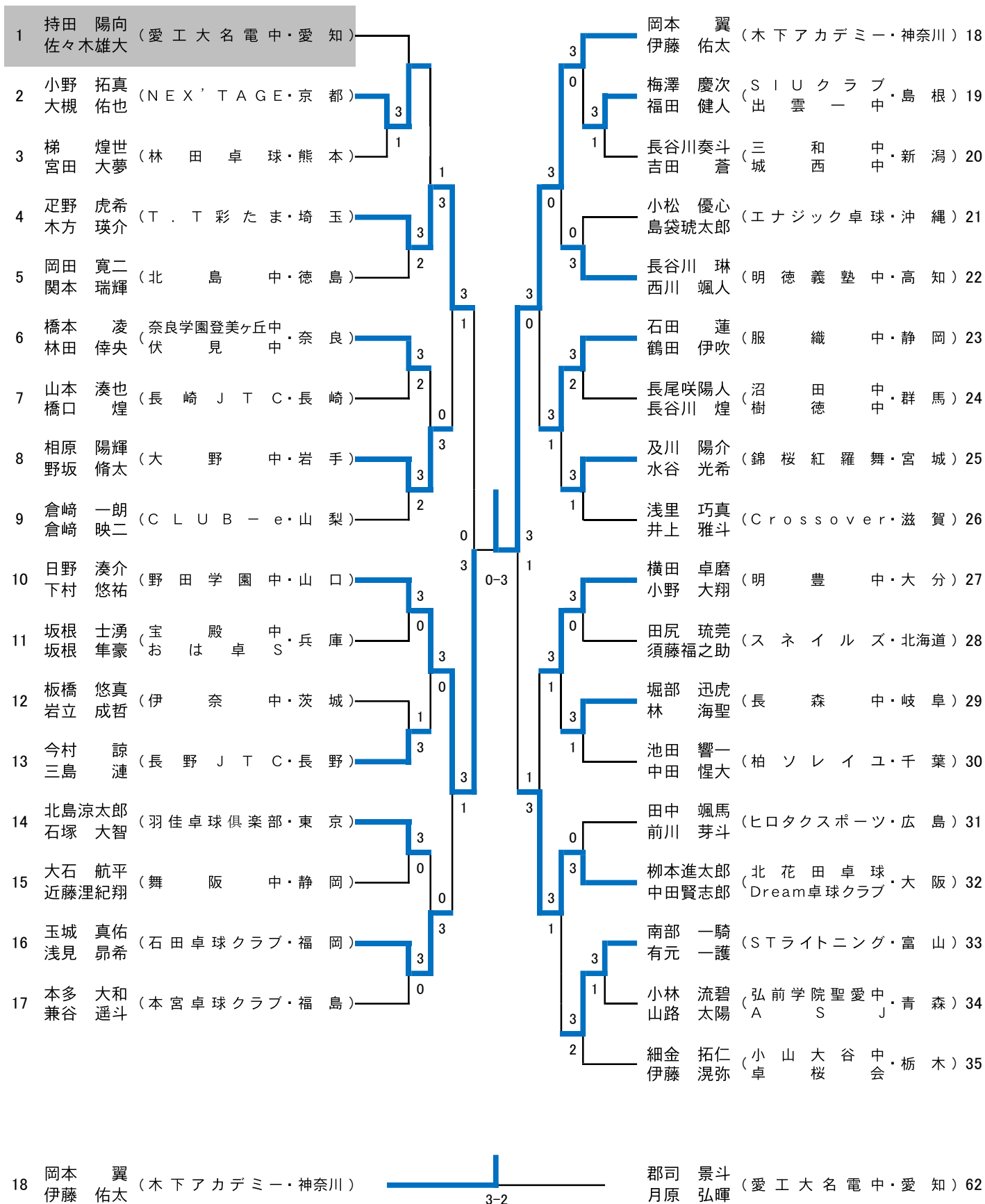

## 男子ダブルス ②

36	岩井田駿斗 中野 琥珀	(野田学園中・山口)	3	0	3	3	3	石田 悠大 森 駿登	(石田卓球N・福岡)	54
37	坂口 裕紀 吉村 慶	(須磨卓球スタジオ・兵庫)	2	3	3	3	3	本間 唯斗 畠山 陽	(新発田ジュニア・新潟)	55
38	大貫 瑛土 榎本 潤平	(城山クラブjr・栃木)	3	0	3	3	3	米田 直弘 山下 央将	(帝塚山中・奈良)	56
39	飛松 幹汰 坂元 珀人	(都城TTC・宮崎)	0	3	3	3	3	木下 颯斗 鈴木 隼翔	(県南卓球道場・秋田)	57
40	有賀 遼陽 田中 雄心	(JUPIC・長野)	3	0	3	3	3	工藤 聡紘 木沢 日翔	(Espoir・茨城)	58
41	荻津 太陽 神長 逞生	(水戸ファイターズ・茨城)	3	1	3	3	3	中嶋 大晴 中嶋 千耀	(ヴィスポことひら・香川)	59
42	野原 曖流 浦崎 陽	(旭川中・北海道)	2	3	3	3	3	奥山 澄希 山崎 勇人	(蓮田ジュニア・埼玉)	60
43	小林 大河 市川 輝龍	(安東中・静岡)	1	3	3	3	3	大西 瑛心 上田 晃大	(T.Cマルカワ・岡山)	61
44	中城 瑛貴 灘野圭一郎	(松山卓球教室・愛媛)	3	3	3	3	3	郡司 景斗 月原 弘暉	(愛工大名電中・愛知)	62
45	渡部 民人 川上 流星	(星槎中・神奈川)	2	1-3	3	3	3	田中 春吾 白幡 友元	(鶴三クラブ・山形)	63
46	田坂 幸介 中山 琉雅	(真美ヶ丘中・奈良)	0	3	3	3	3	福田 葉 津野 玲也	(鳥栖卓球センター・佐賀)	64
47	岩月 健悟 村椿 凌	(Mac's・福島)	0	3	3	3	3	津露 奏多 古山 莉久	(日進中・和歌山)	65
48	滝口 陽琉 鈴木 斗翔	(太田REO卓球・群馬)	3	0	3	3	3	加瀬 楓真 中司 良心	(ファースト卓球スクール・千葉)	66
49	児玉 賢祐 野畑 優太	(伊達ジュニアクラブ・鹿児島)	1	3	3	3	3	阿部 海 北村虎太郎	(スネイルズ・北海道)	67
50	渡邊翔三郎 徳田 大和	(久米中・鳥取)	3	0	3	3	3	高岩 睦生 深澤 健太	(たなかクラブ・神奈川)	68
51	吉田 侑生 角田 隼人	(La.VIES・千葉)	2	3	3	3	3	坪内 拓磨 梅田 純暉	(たかともSC・岐阜)	69
52	松生 翼 水野 徠輝	(松生TTC・三重)	3	0	3	3	3	重僧 礼夢 石丸 晃	(フェニックス卓球クラブ・福井)	70
53	馬淵 煌世 柴田 蒼馬	(遊学館ジュニア・石川)	3	0	3	3	3	三好 蒼空 金丸 陽	(出雲北陵中・島根)	71

## 女子ダブルス ①

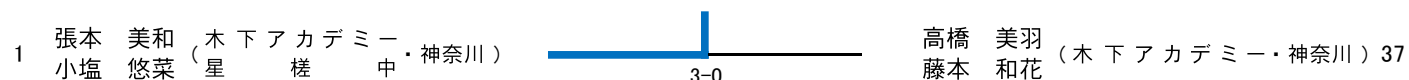
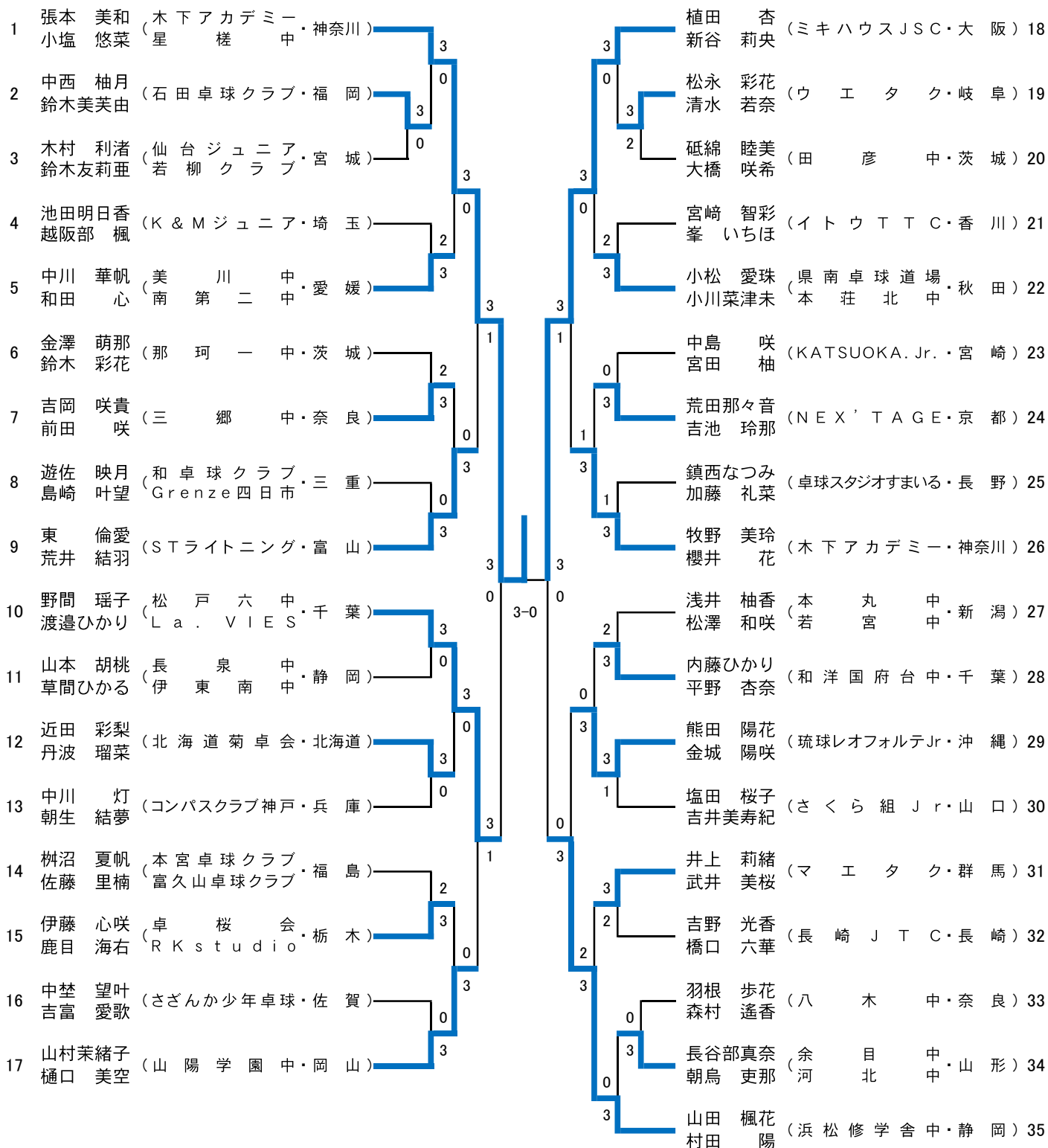

## 女子ダブルス ②

