

男子シングルス

全日本選手権(一般・ジュニアの部)予選会  
春野体育館 2024.10.12・13

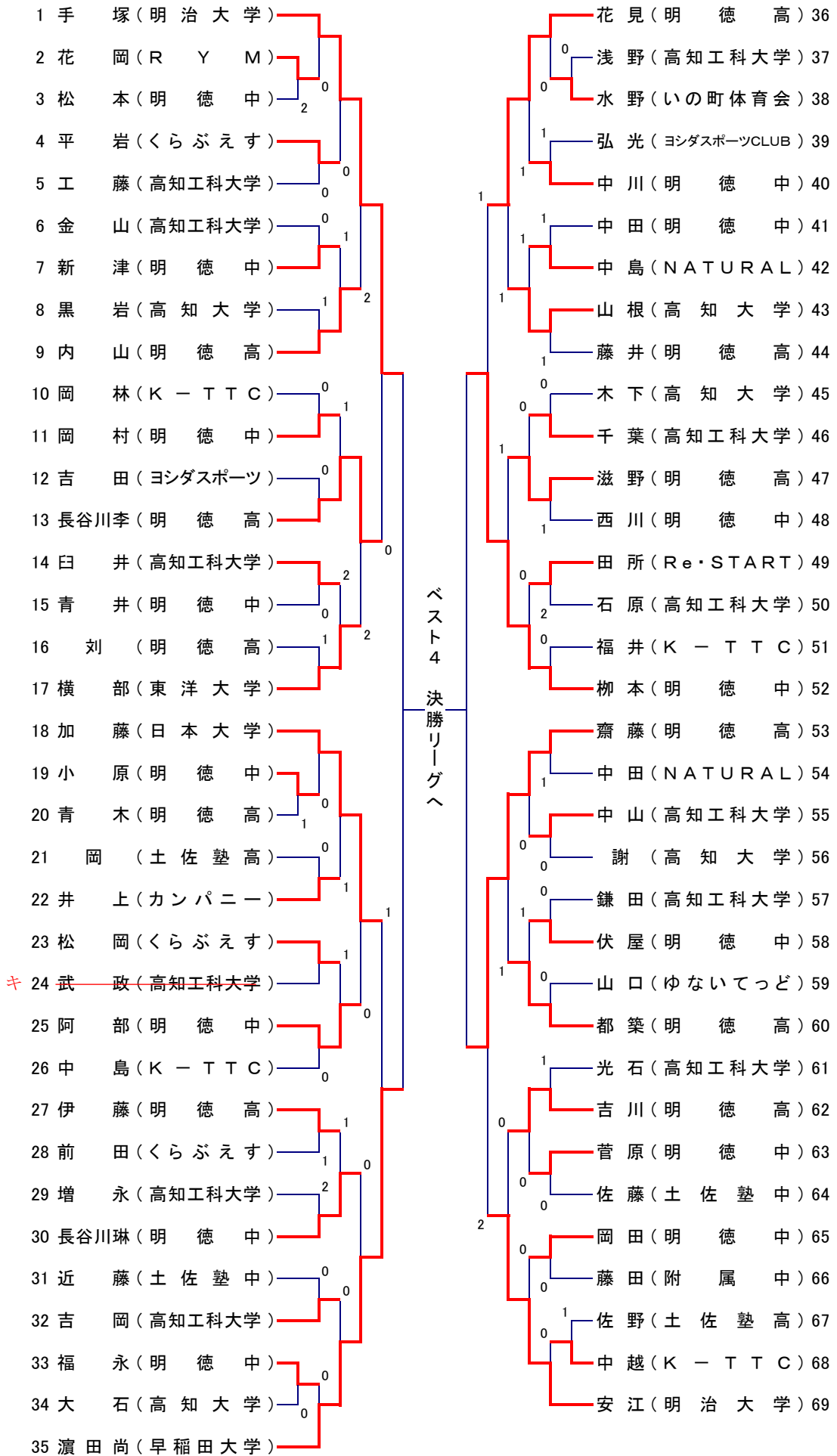

推薦 藤元駿(筑波大学) 2023年度四国選手権 第1位

# 女子シングルス

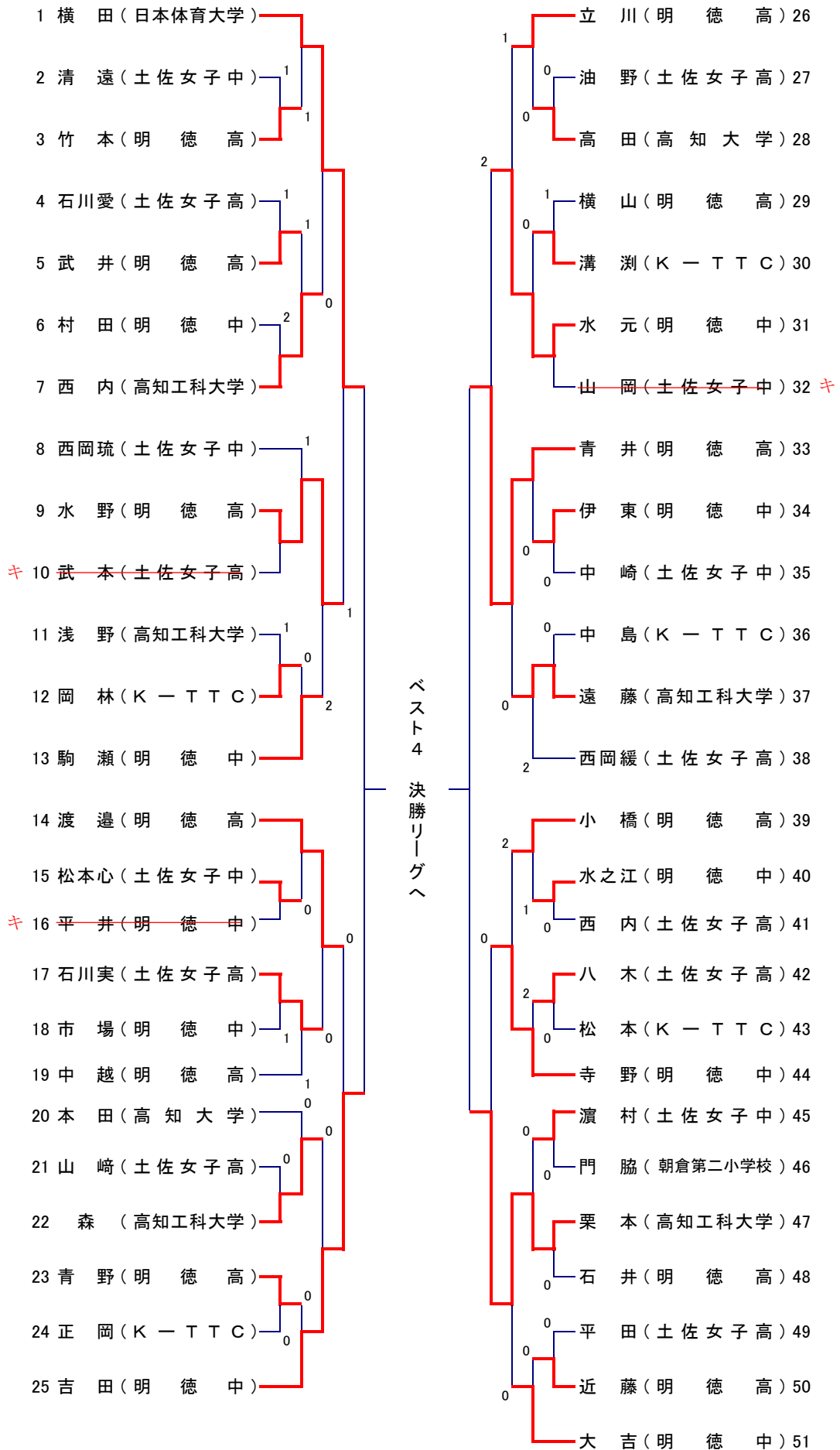

## 男子シングルス 決勝リーグ

	手塚 (明治大学)	齋藤 (明德義塾高)	柳本 (明德義塾中)	濱田 (早稲田大学)	勝敗	順位	
1	手塚 (明治大学)	3	3	0	2-1	2	3/3
2	齋藤 (明德義塾高)	0	3	3	2-1	3	3/4
3	柳本 (明德義塾中)	0	0	2	0-3	4	
4	濱田 (早稲田大学)	3	3		2-1	1	4/3

※1～3位は、3者間の得失ゲーム率による

## 女子シングルス 決勝リーグ

	横田 (日本体育大学)	栗本 (高知工科大学)	青井 (明德義塾高)	吉田 (明德義塾中)	勝敗	順位	
1	横田 (日本体育大学)	3	3	3	3-0	1	
2	栗本 (高知工科大学)	1	3	2	1-2	3	
3	青井 (明德義塾高)	2	2	0	0-3	4	
4	吉田 (明德義塾中)	0	3	3	2-1	2	

# 男子ダブルス

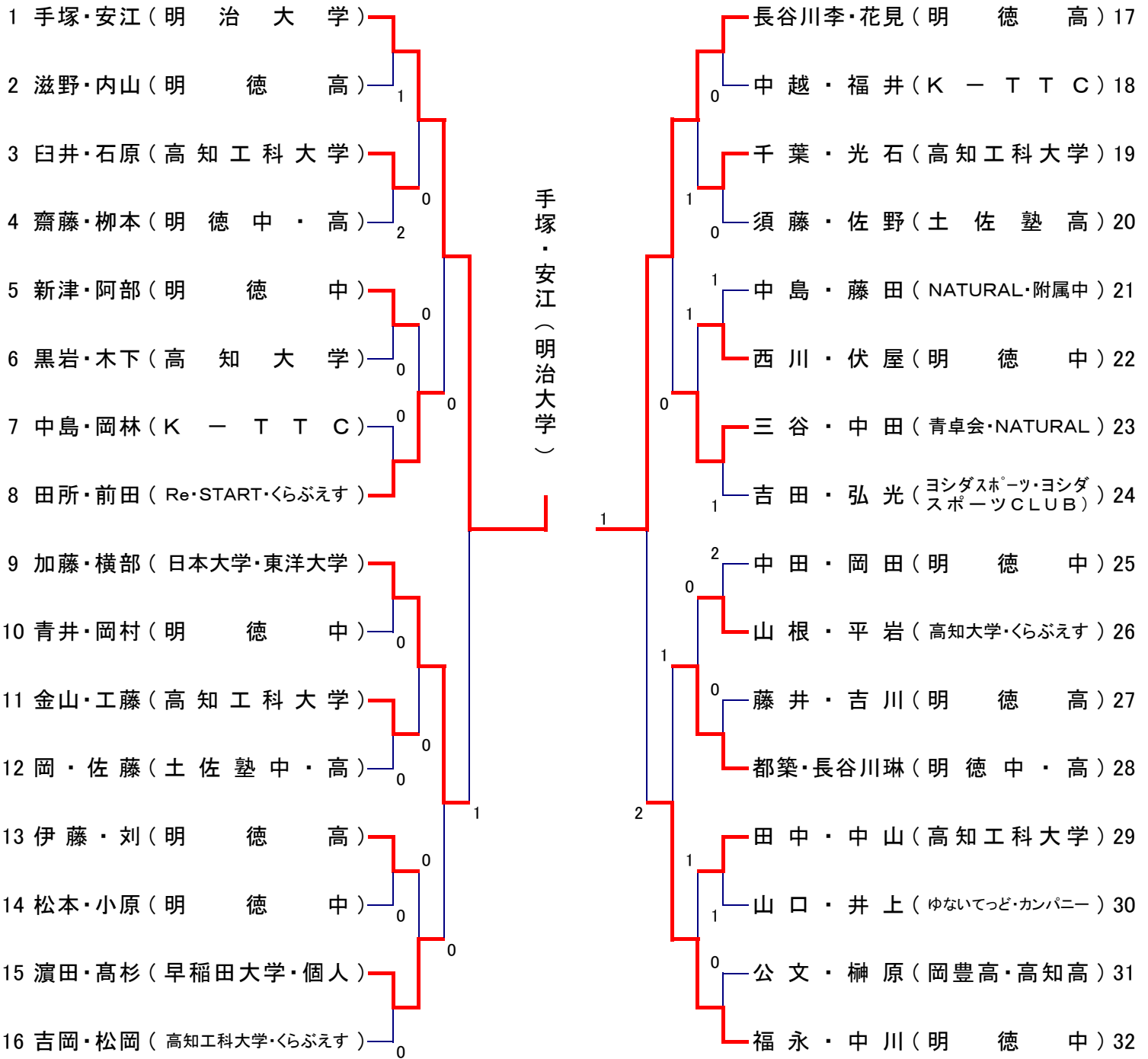

準決勝

手塚・安江 (明治大学)	3	[	11 - 6	]	加藤・横部 (日本大学・東洋大学)	1
			11 - 6			
			5 - 11			
			11 - 5			

準決勝

長谷川李・花見 (明德義塾高)	3	[	9 - 11	]	福永・中川 (明德義塾中)	2
			11 - 9			
			8 - 11			
			11 - 9			
			17 - 15			

決勝

手塚・安江 (明治大学)	3	[	11 - 7	]	長谷川李・花見 (明德義塾高)	1
			9 - 11			
			11 - 6			
			13 - 11			

# 女子ダブルス

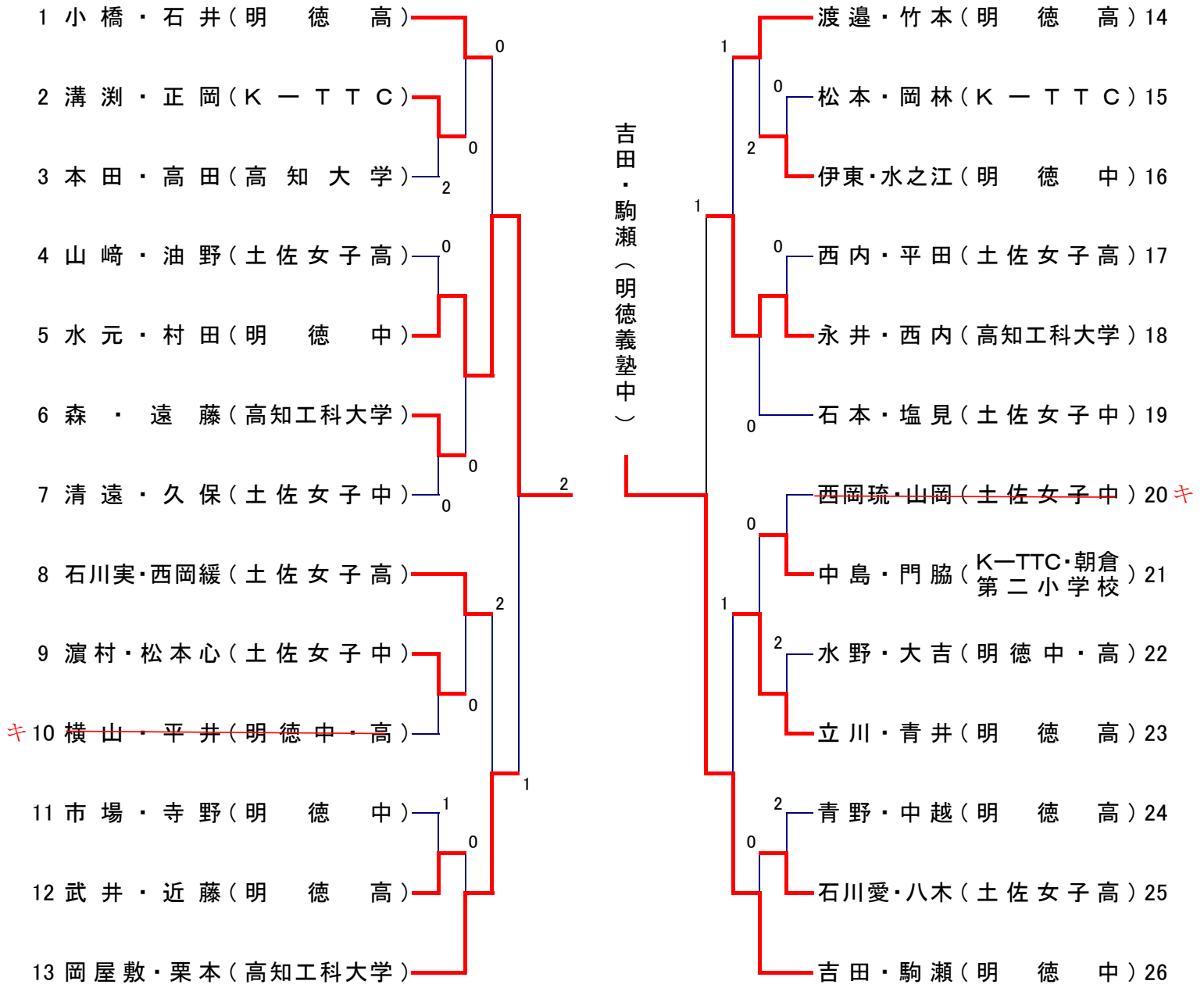

準決勝

水元・村田 (明徳義塾中)	3	<table border="1"> <tr><td>6</td><td>-</td><td>11</td></tr> <tr><td>11</td><td>-</td><td>8</td></tr> <tr><td>11</td><td>-</td><td>7</td></tr> <tr><td>11</td><td>-</td><td>8</td></tr> </table>	6	-	11	11	-	8	11	-	7	11	-	8	1	岡屋敷・栗本 (高知工科大学)
6	-	11														
11	-	8														
11	-	7														
11	-	8														

準決勝

永井・西内 (高知工科大学)	1	<table border="1"> <tr><td>11</td><td>-</td><td>7</td></tr> <tr><td>2</td><td>-</td><td>11</td></tr> <tr><td>8</td><td>-</td><td>11</td></tr> <tr><td>3</td><td>-</td><td>11</td></tr> </table>	11	-	7	2	-	11	8	-	11	3	-	11	3	吉田・駒瀬 (明徳義塾中)
11	-	7														
2	-	11														
8	-	11														
3	-	11														

決勝

水元・村田 (明徳義塾中)	2	<table border="1"> <tr><td>11</td><td>-</td><td>7</td></tr> <tr><td>8</td><td>-</td><td>11</td></tr> <tr><td>6</td><td>-</td><td>11</td></tr> <tr><td>11</td><td>-</td><td>7</td></tr> <tr><td>7</td><td>-</td><td>11</td></tr> </table>	11	-	7	8	-	11	6	-	11	11	-	7	7	-	11	3	吉田・駒瀬 (明徳義塾中)
11	-	7																	
8	-	11																	
6	-	11																	
11	-	7																	
7	-	11																	

# 混合ダブルス

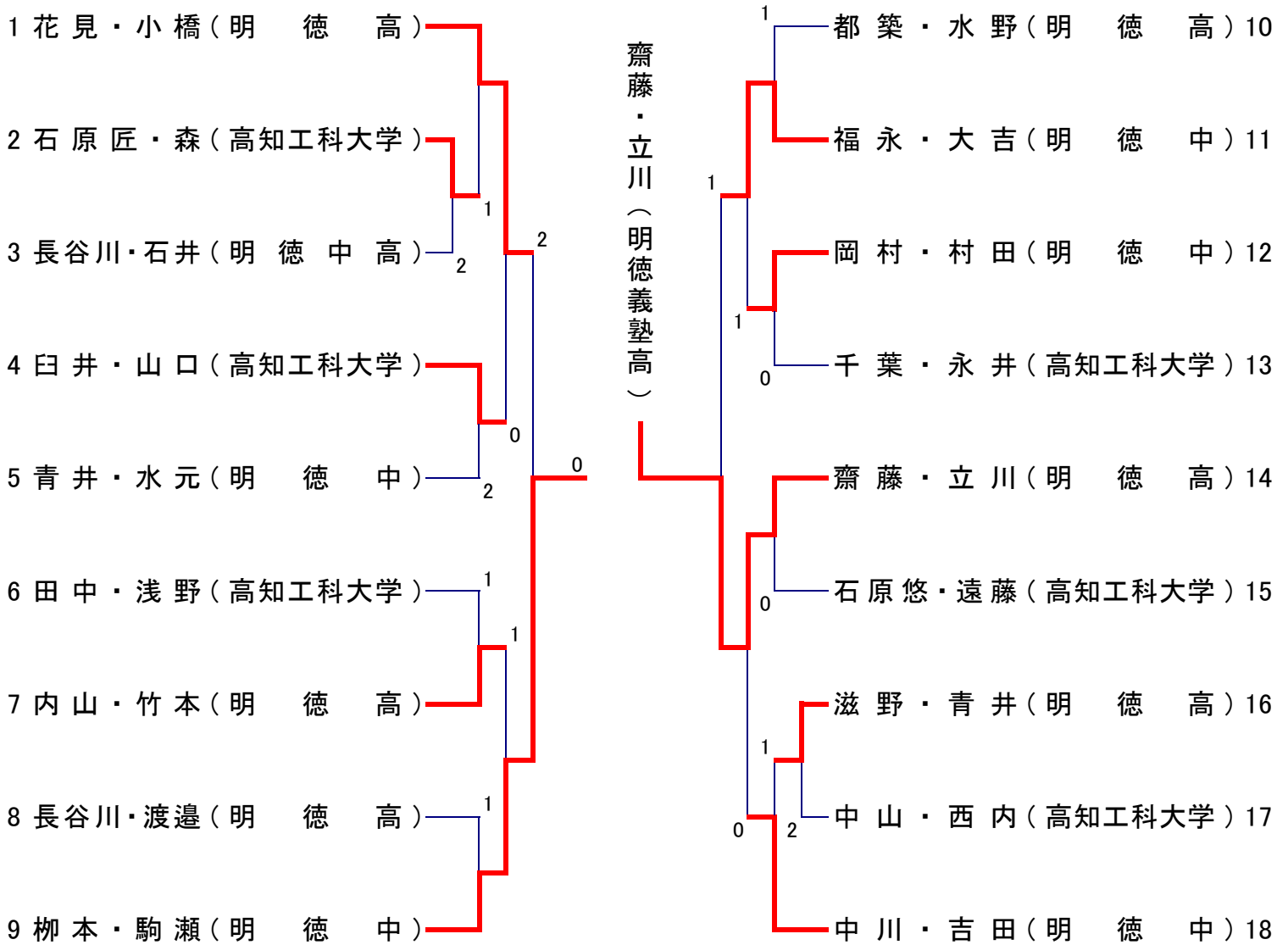

準決勝

花見・小橋 (明德義塾高)	2	10 - 12	3	柳本・駒瀬 (明德義塾中)
		11 - 8		
		11 - 9		
		9 - 11		
		9 - 11		

準決勝

福永・大吉 (明德義塾中)	1	9 - 11	3	齋藤・立川 (明德義塾高)
		8 - 11		
		12 - 10		
		7 - 11		

決勝

柳本・駒瀬 (明德義塾中)	0	7 - 11	3	齋藤・立川 (明德義塾高)
		7 - 11		
		14 - 16		

# ジュニア男子シングルス

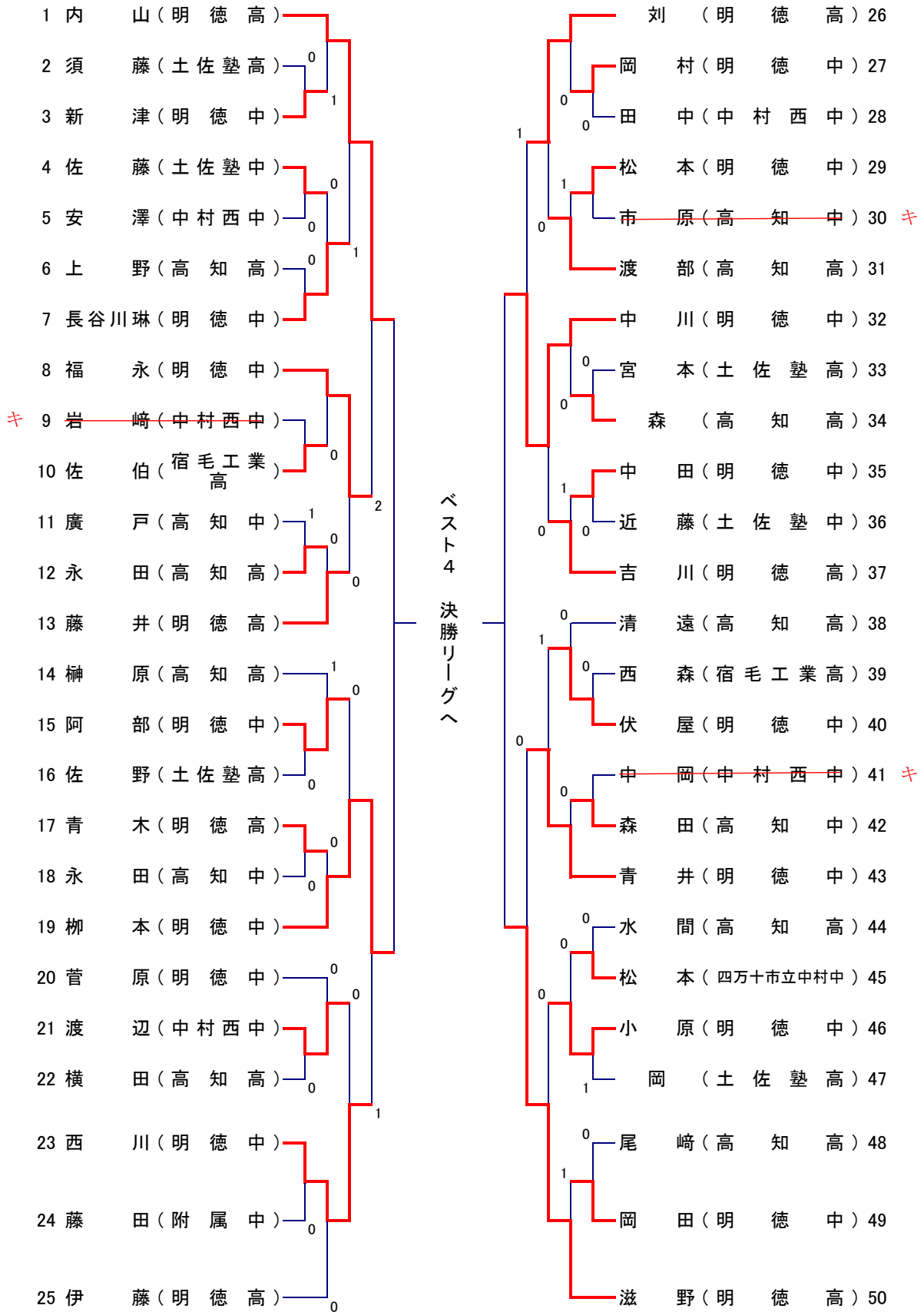

推薦 齋藤俊太郎(明德高) インターハイ第2位

# 女子ジュニア

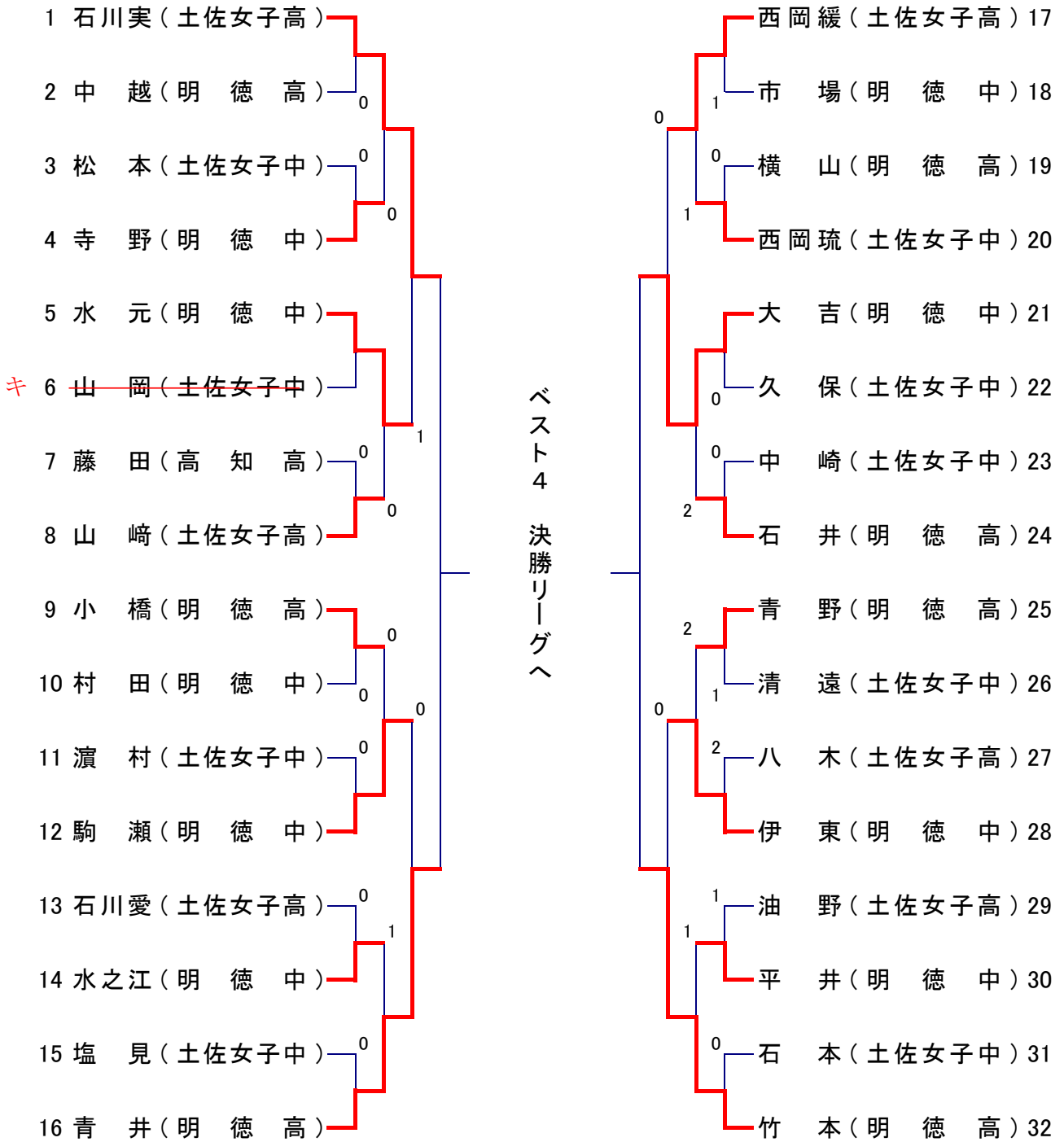

推薦 渡邊心葉(明德高) インターハイ ベスト32

推薦 立川釉菜(明德高) インターハイ ベスト32

推薦 吉田璃乃(明德中) 全日本カデット2023 第1位



## ジュニア男子シングルス 決勝リーグ

	内山 明德高	滋野 明德高	中川 明德中	柳本 明德中	勝 敗	順 位
1	内山 明德高	1	1	0	0-3	4
2	滋野 明德高	3	3	0	2-1	2
3	中川 明德中	3	2	1	1-2	3
4	柳本 明德中	3	3	3	3-0	1

## ジュニア女子シングルス 決勝リーグ

	石川 土佐女子高	竹本 明德高	大吉 明德中	青井 明德高	勝 敗	順 位
1	石川 土佐女子高	3	3	3	3-0	1
2	竹本 明德高	2	3	3	2-1	2
3	大吉 明德中	0	1	3	1-2	3
4	青井 明德高	0	2	0	0-3	4

## 東京卓球選手権大会(東京オープン)年代別

男子サーティ

中矢 純希(スマート)

男子ハイシックスティ

弘光 利彦(ヨシダスポーツCLUB)

女子ローセブンティ

推薦 横山 祐見子(ピンポン館)

前年ローセブンティベスト8